

第22回 静岡県東部ジュニア選手権大会 (SJP対象大会)

主催 駿東伊豆テニス協会
 共催 伊東テニス協会
 公認 静岡県テニス協会
 期日 令和4年11月5日(土)
 会場 小室山公園(18面) ※砂入り人工芝

13才以下男子シングルス

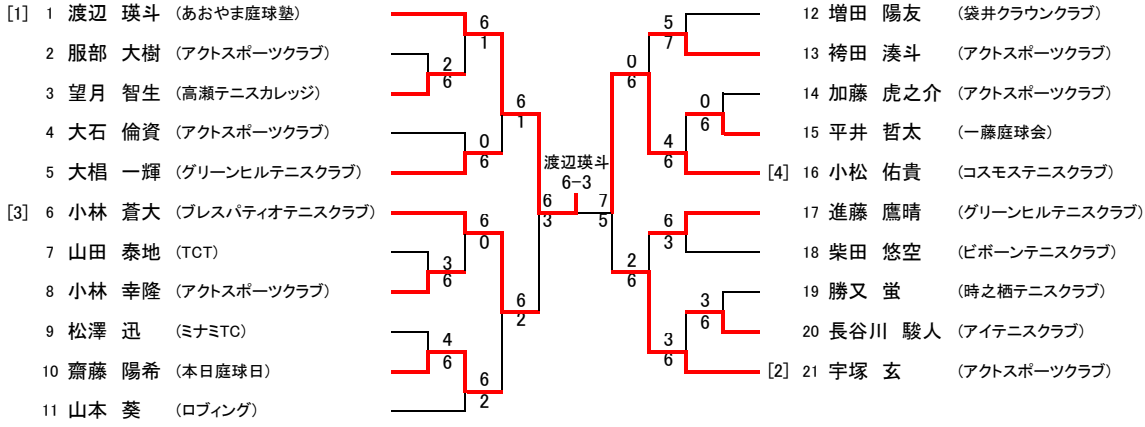

3位決定戦

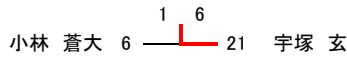

5位決定戦

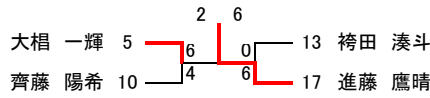

7位決定戦

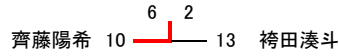

13才以下女子シングルス

[1]	1	袴田 玲美	(アクトスポーツクラブ)		11	渡辺 柚葉	(あおやま庭球塾)
	2	山本 心町	(ビボンテニスクラブ)		12	砂子 結良	(ブレスガーデンテニスクラブ)
	3	石塚 梨花	(本日庭球日)		13	杉本優希菜	(藤枝New青葉TC)
	4	渡辺 唯花	(リックス静岡テニスクラブ)		14	杉山 楓夏	(インドアテニスアカデミー浜松)
	5	後藤 華香	(グリーンヒルテニスクラブ)		[3]	15	吉川 知那
[4]	6	久保田 咲穂	(あおやま庭球塾)		16	齊藤 瑠花	(D'S TENNIS CLUB)
	7	塩谷 滯	(D'S TENNIS CLUB)		17	石塚 莓花	(本日庭球日)
	8	平連 愛莉	(リックス静岡テニスクラブ)		18	佐藤 蒼	(リックス静岡テニスクラブ)
	9	富松 紗羽	(インドアテニスアカデミー浜松)		19	近藤 希海	(時之栖テニスクラブ)
	10	薄井 香奈	(あおやま庭球塾)		[2]	20	高野瀬 柚寿

3位決定戦

	4	6
富松 紗羽	9	16 齊藤 瑠花

5位決定戦

	2	6
渡辺 唯花	4	12 砂子 結良
久保田 咲穂	6	18 佐藤 蒼

7位決定戦

	2	6
渡辺 唯花	4	12 砂子 結良

11才以下男子

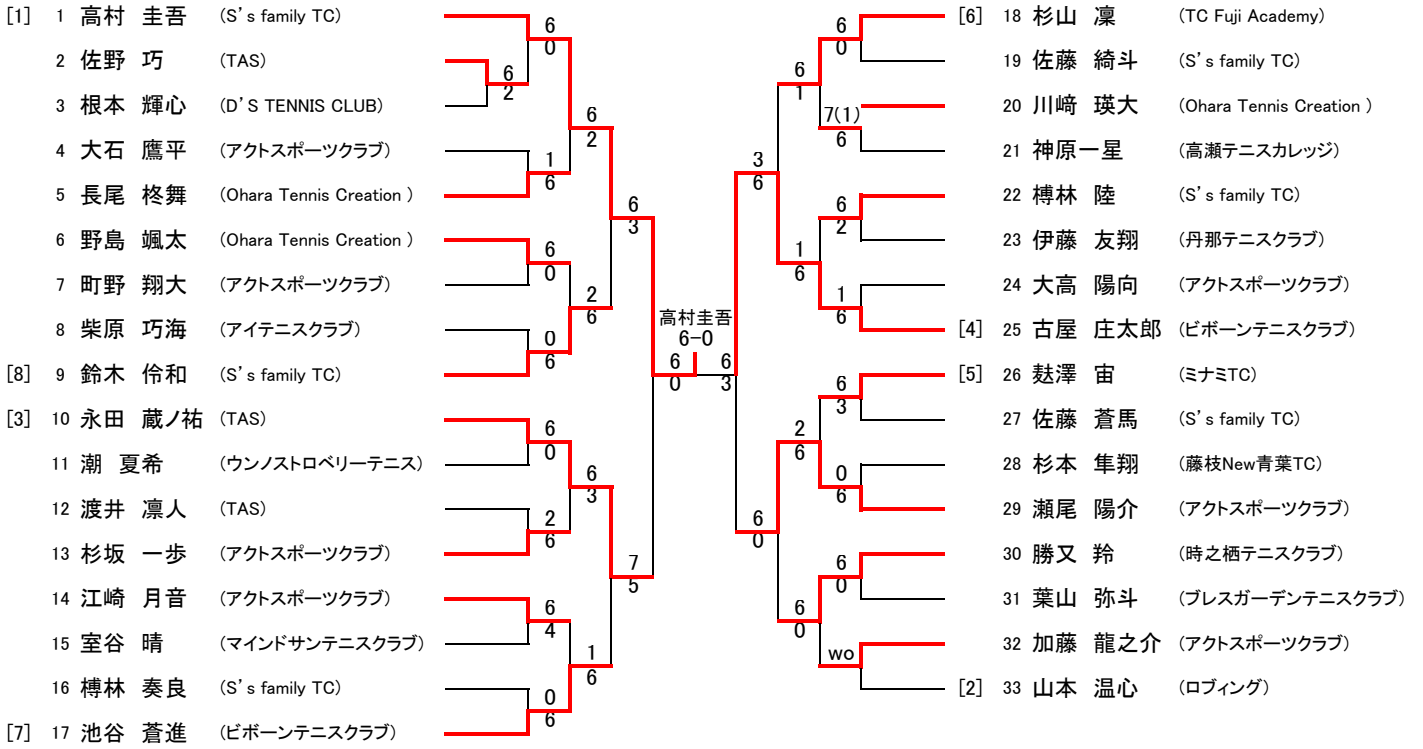

3位決定戦

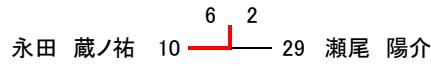

5位決定戦

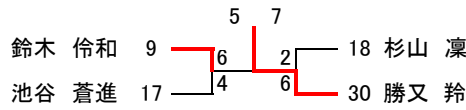

7位決定戦

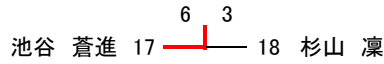

11才以下女子シングルス

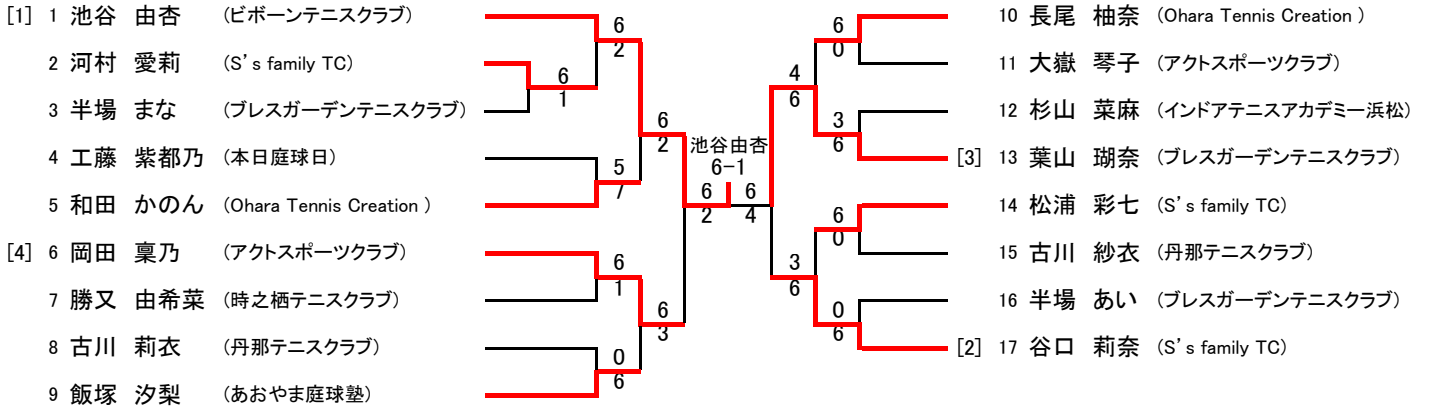

3位決定戦

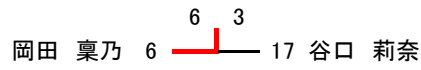

5位決定戦

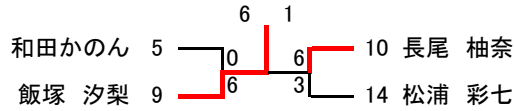

7位決定戦

