

令和2年度 静岡県高等学校新人体育大会中部地区大会 男子ダブルス ベスト64以上

参加237組

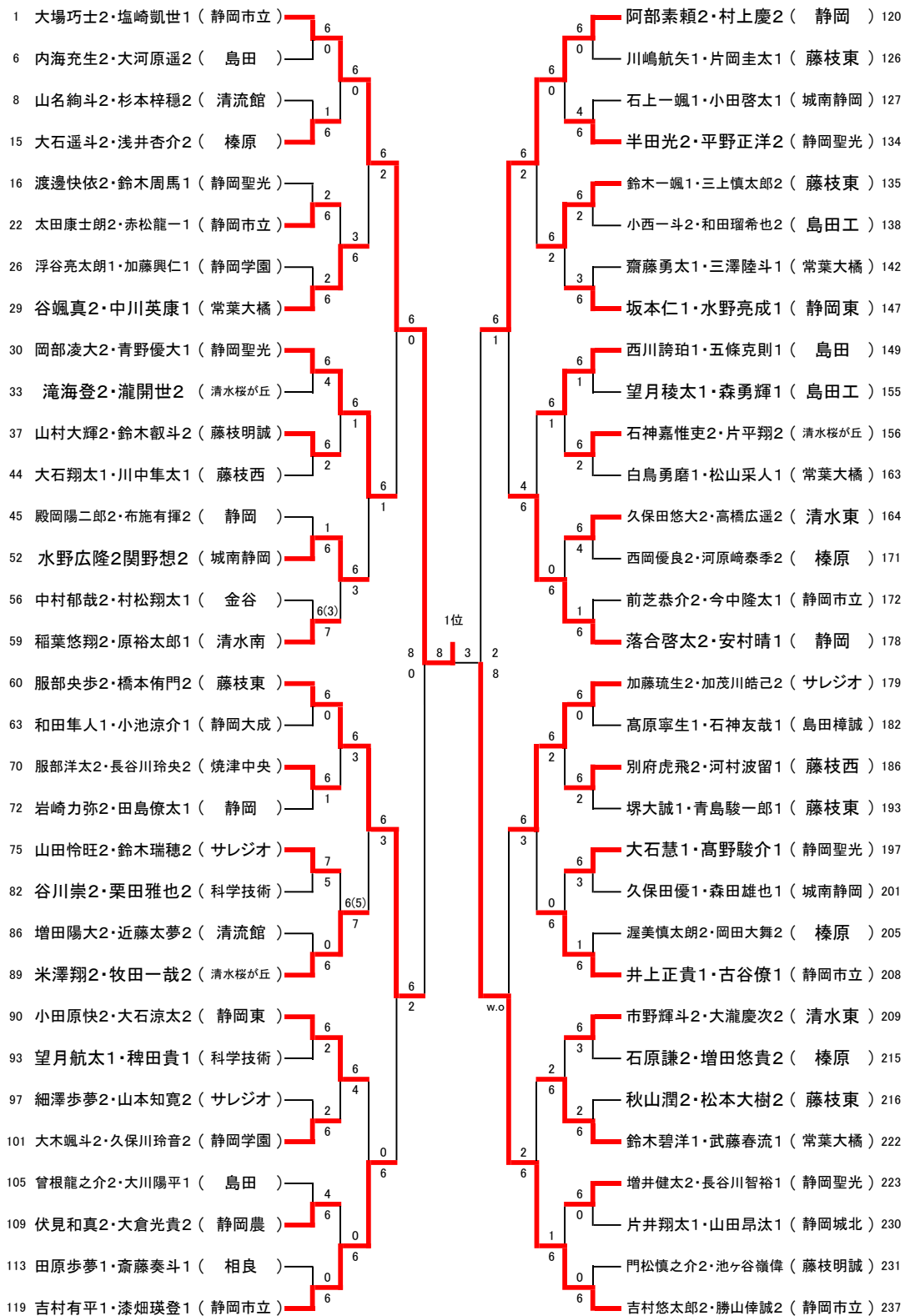

順位		
1位	大場巧士2・塩崎凱世1	静岡市立
2位	吉村悠太郎2・勝山倅誠2	静岡市立
3位	阿部素頼2・村上慶2	静岡
4位	服部央歩2・橋本侑門2	藤枝東
5位	落合啓太2・安村晴1	静岡
6位	岡部凌大2・青野優大1	静岡聖光
7位	吉村有平1・漆畑瑛登1	静岡市立
8位	加藤琉生2・加茂川皓己2	サレジオ
9位	井上正貴1・古谷僚1	静岡市立
10位	水野広隆2・関野想2	城南静岡
11位	西川誇珀1・五條克則1	島田
12位	米澤翔2・牧田一哉2	清水桜が丘
13位	鈴木碧洋1・武藤春流1	常葉大橋
14位	小田原快2・大石涼太2	静岡東
15位	谷颯真2・中川英康1	常葉大橋
16位	鈴木一颯1・三上慎太郎2	藤枝東
17位	市野輝斗2・大瀧慶次2	清水東
18位	大木颯斗2・久保川玲音2	静岡学園
19位	太田康士朗2・赤松龍一	静岡市立
20位	久保田悠大2・高橋広遥2	清水東
21位	坂本仁1・水野亮成1	静岡東
22位	稲葉悠翔2・原裕太郎1	清水南
23位	服部洋太2・長谷川玲央2	焼津中央
24位	大石慧1・高野駿介1	静岡聖光
25位	大石遥斗2・浅井杏介2	榛原
	山村大輝2・鈴木勲斗2	藤枝明誠
	山田怜旺2・鈴木瑞穂2	サレジオ
	伏見和真2・大倉光貴2	静岡農
	半田光2・平野正洋2	静岡聖光
	石神嘉惟吏2・片平翔2	清水桜が丘
	別府虎飛2・河村波留1	藤枝西
	増井健太2・長谷川智裕1	静岡聖光

60 服部央歩2・橋本侑門2 ( 藤枝東 ) ----- 3位 3 | 6 ----- 阿部素頼2・村上慶2 ( 静岡 ) 120

30 岡部凌大2・青野優大1 ( 静岡聖光 ) ----- 5位 6 | 4 | 6 ----- w.o. ----- 落合啓太2・安村晴1 ( 静岡 ) 178  
119 吉村有平1・漆畑瑛登1 ( 静岡市立 ) ----- 4 ----- 加藤琉生2・加茂川皓己2 ( サレジオ ) 179

119 吉村有平1・漆畑瑛登1 ( 静岡市立 ) ----- 7位 w.o. ----- 加藤琉生2・加茂川皓己2 ( サレジオ ) 179

29 谷颯真2・中川英康1 ( 常葉大橋 ) ----- 3 ----- 4 ----- 鈴木一颯1・三上慎太郎2 ( 藤枝東 ) 135  
52 水野広隆2・関野想2 ( 城南静岡 ) ----- 6 ----- 9位 6(4) | 7 ----- 3 ----- 6 ----- 西川誇珀1・五條克則1 ( 島田 ) 149  
89 米澤翔2・牧田一哉2 ( 清水桜が丘 ) ----- 6 ----- 2 ----- 6 ----- 6 ----- 井上正貴1・古谷僚1 ( 静岡市立 ) 208  
90 小田原快2・大石涼太2 ( 静岡東 ) ----- 3 ----- 2 ----- 鈴木碧洋1・武藤春流1 ( 常葉大橋 ) 222

89 米澤翔2・牧田一哉2 ( 清水桜が丘 ) ----- 11位 2 | 6 ----- 西川誇珀1・五條克則1 ( 島田 ) 149

29 谷颯真2・中川英康1 ( 常葉大橋 ) ----- 13位 3 | 6(1) | 7 ----- 1 ----- 鈴木一颯1・三上慎太郎2 ( 藤枝東 ) 135  
90 小田原快2・大石涼太2 ( 静岡東 ) ----- 6 ----- 6 ----- 鈴木碧洋1・武藤春流1 ( 常葉大橋 ) 222

29 谷颯真2・中川英康1 ( 常葉大橋 ) ----- 15位 6 | 4 ----- 鈴木一颯1・三上慎太郎2 ( 藤枝東 ) 135

15 大石遥斗2・浅井杏介2 ( 椋原 ) ----- 3 ----- 4 ----- 半田光2・平野正洋2 ( 静岡聖光 ) 134  
22 太田康士朗2・赤松龍一 ( 静岡市立 ) ----- 6 ----- 6 ----- 坂本仁1・水野亮成1 ( 静岡東 ) 147  
37 山村大輝2・鈴木毅斗2 ( 藤枝明誠 ) ----- 4 ----- 3 ----- 1 ----- 6 ----- 石神嘉惟吏2・片平翔2 ( 清水桜が丘 ) 156  
59 稲葉悠翔2・原裕太郎1 ( 清水南 ) ----- 6 ----- 17位 2 | 1 | 6 ----- 2 ----- 6 ----- 久保田悠大2・高橋広遥2 ( 清水東 ) 164  
70 服部洋太2・長谷川玲央2 ( 焼津中央 ) ----- 6 ----- 6 ----- 2 ----- 6 ----- 別府虎飛2・河村波留1 ( 藤枝西 ) 186  
75 山田怜旺2・鈴木瑞穂2 ( サレジオ ) ----- 2 ----- 2 ----- 6 ----- 3 ----- 6 ----- 大石慧1・高野駿介1 ( 静岡聖光 ) 197  
101 大木颯斗2・久保川玲音2 ( 静岡学園 ) ----- 6 ----- 6 ----- 1 ----- 6 ----- 6 ----- 市野輝斗2・大瀧慶次2 ( 清水東 ) 209  
109 伏見和真2・大倉光貴2 ( 静岡農 ) ----- 1 ----- 2 ----- 増井健太2・長谷川智裕1 ( 静岡聖光 ) 223

22 太田康士朗2・赤松龍一 ( 静岡市立 ) ----- 19位 6 | 0 ----- 久保田悠大2・高橋広遥2 ( 清水東 ) 164

59 稲葉悠翔2・原裕太郎1 ( 清水南 ) ----- 21位 6 | 6(0) | 7 ----- 7 ----- 坂本仁1・水野亮成1 ( 静岡東 ) 147  
70 服部洋太2・長谷川玲央2 ( 焼津中央 ) ----- 4 ----- 5 ----- 大石慧1・高野駿介1 ( 静岡聖光 ) 197

70 服部洋太2・長谷川玲央2 ( 焼津中央 ) ----- 23位 6 | 1 ----- 大石慧1・高野駿介1 ( 静岡聖光 ) 197

令和2年度 静岡県高等学校新人体育大会中部地区 テニス競技 ダブルス ベスト16以上

参加168ペア

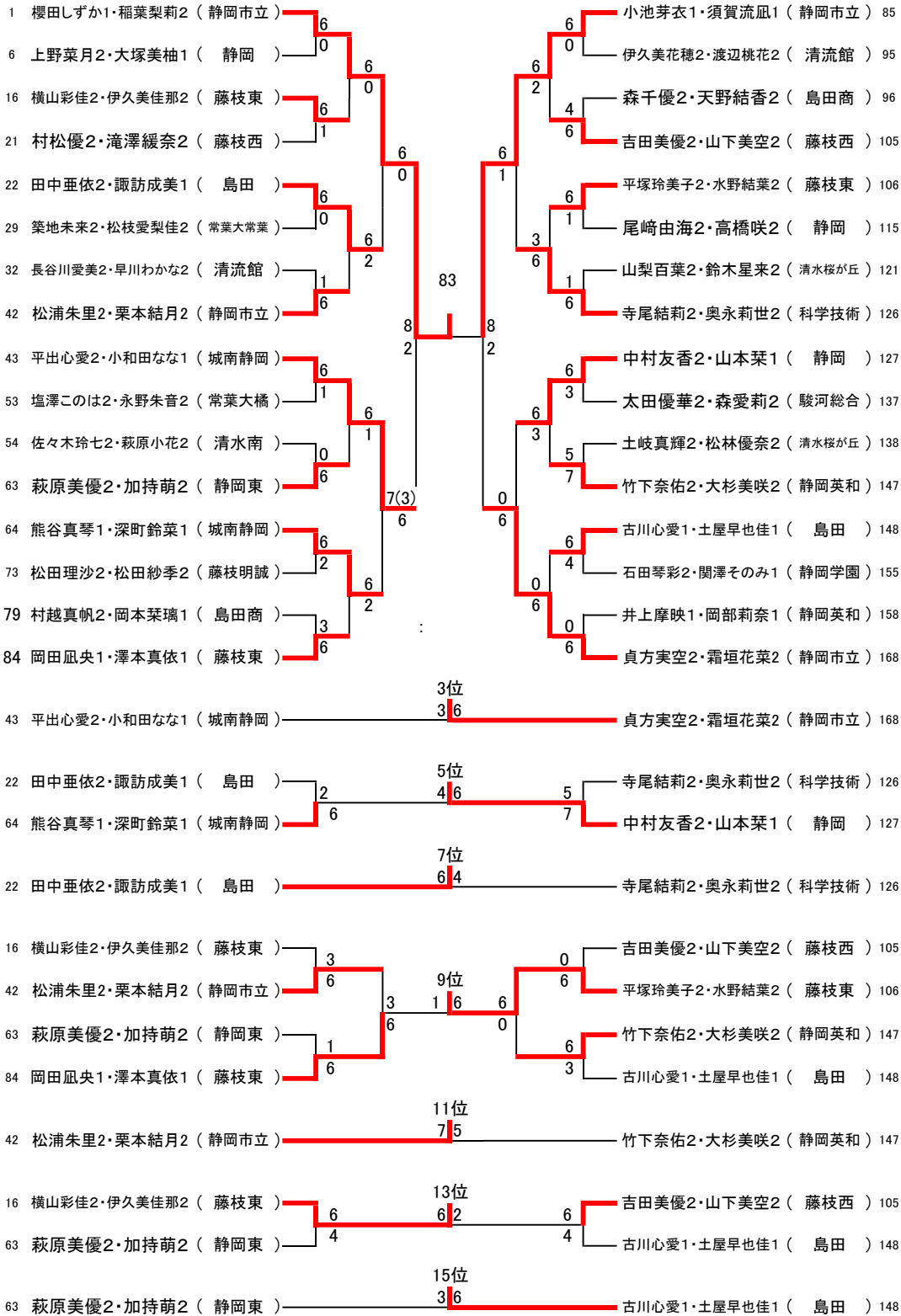

順位		
1位	櫻田しずか1・稲葉梨莉2	静岡市立
2位	小池芽衣1・須賀流凪1	静岡市立
3位	貞方実空2・霜垣花菜2	静岡市立
4位	平出心愛2・小和田なな1	城南静岡
5位	中村友香2・山本菜1	静岡
6位	熊谷真琴1・深町鈴菜1	城南静岡
7位	田中垂依2・諏訪成美1	島田
8位	寺尾結莉2・奥永莉世2	科学技術
9位	平塚玲美子2・水野結葉2	藤枝東
10位	岡田凪央1・澤本真依1	藤枝東
11位	松浦朱里2・栗本結月2	静岡市立
12位	竹下奈佑2・大杉美咲2	静岡英和
13位	横山彩佳2・伊久美佳那2	藤枝東
14位	吉田美優2・山下美空2	藤枝西
15位	古川心愛1・土屋早也佳1	島田
16位	萩原美優2・加持萌2	静岡東

令和2年度 静岡県高等学校総合体育大会中部地区 テニス競技 ダブルス ベスト32以上

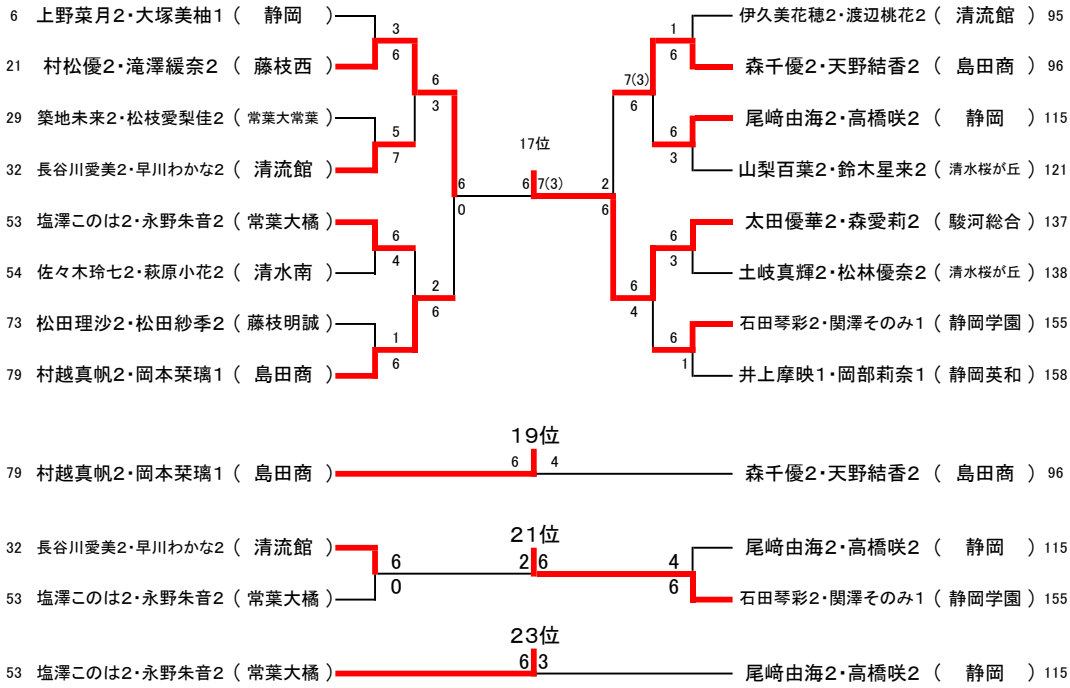

17位以下 順位		
17位	太田優華2・森愛莉2	駿河総合
18位	村松優2・滝澤緩奈2	藤枝西
19位	村越真帆2・岡本菜璃1	島田商
20位	森千優2・天野結香2	島田商
21位	石田琴彩2・関澤そのみ1	静岡学園
22位	長谷川愛美2・早川わかな2	清流館
23位	塩澤このは2・永野朱音2	常葉大橋
24位	尾崎由海2・高橋咲2	静岡
25位	上野菜月2・大塚美柚1	静岡
	築地未来2・松枝愛梨佳2	常葉大常葉
	佐々木玲七2・萩原小花2	清水南
	松田理沙2・松田紗季2	藤枝明誠
	伊久美花穂2・渡辺桃花2	清流館
	山梨百葉2・鈴木星来2	清水桜が丘
	土岐真輝2・松林優奈2	清水桜が丘
	井上摩映1・岡部莉奈1	静岡英和

# 令和2年度新人戦ダブルス順位戦（男子）

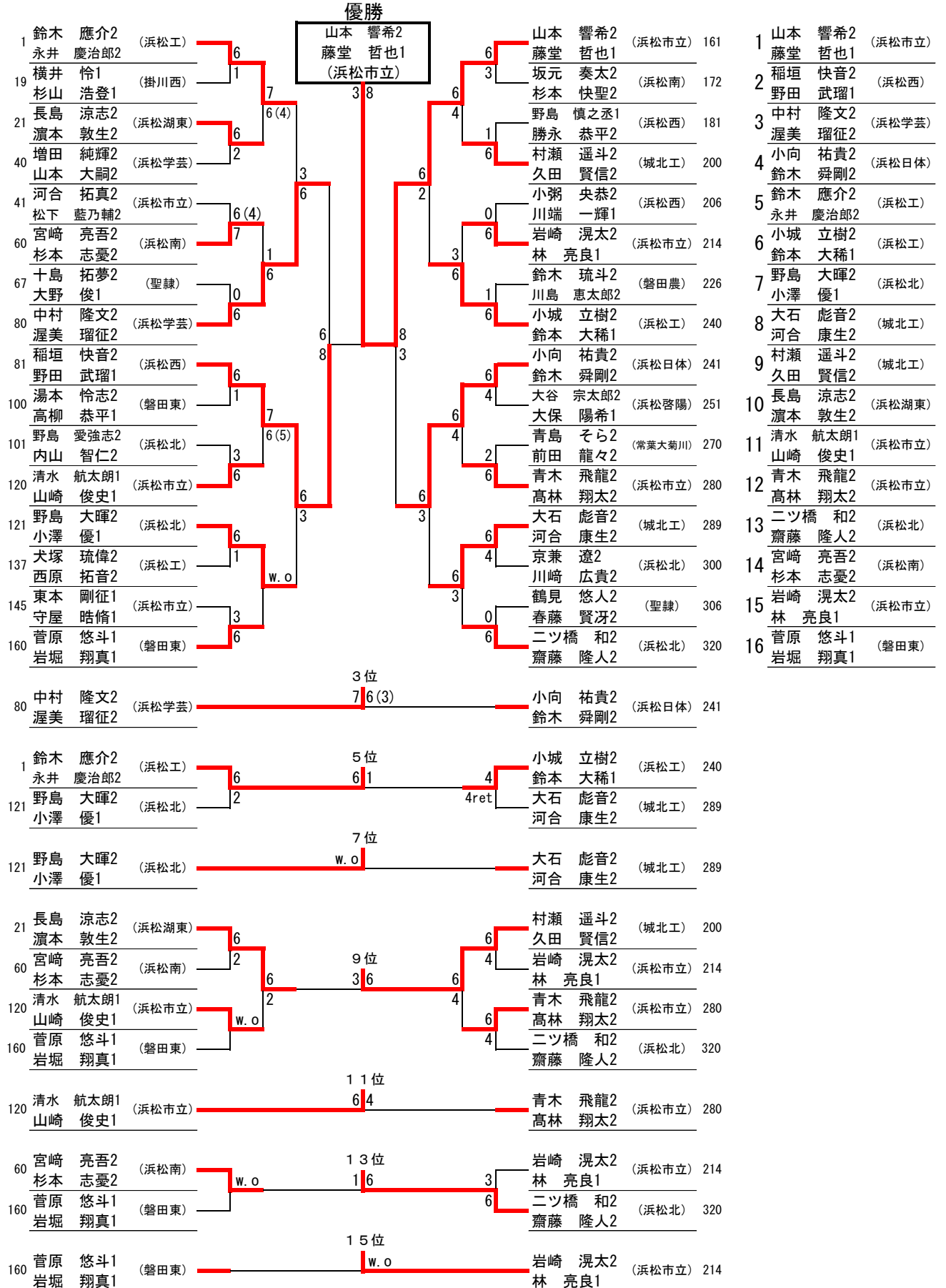

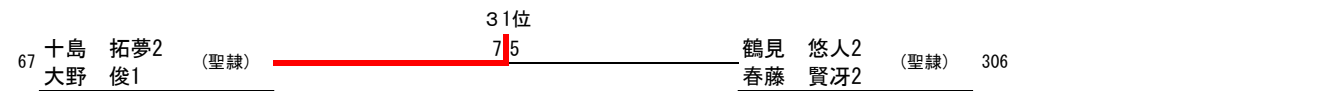
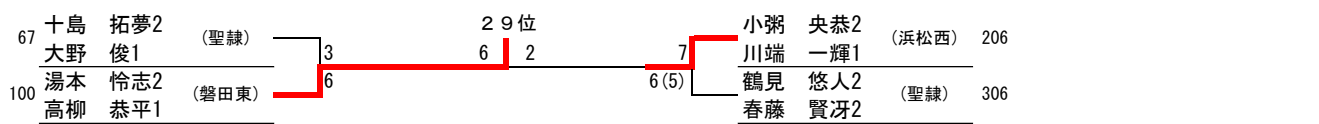
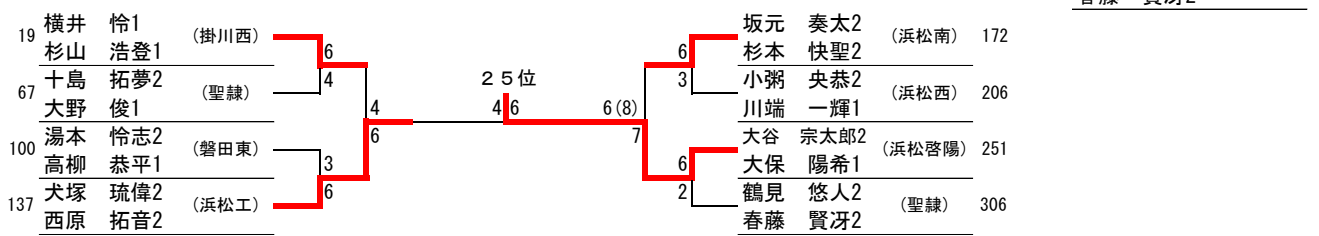
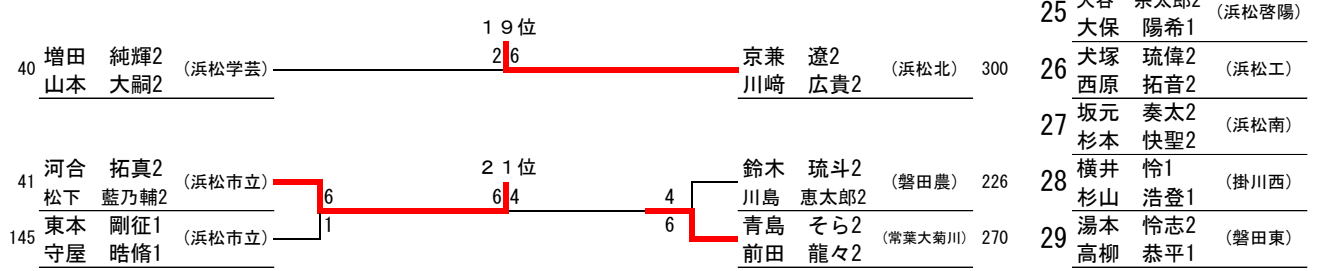
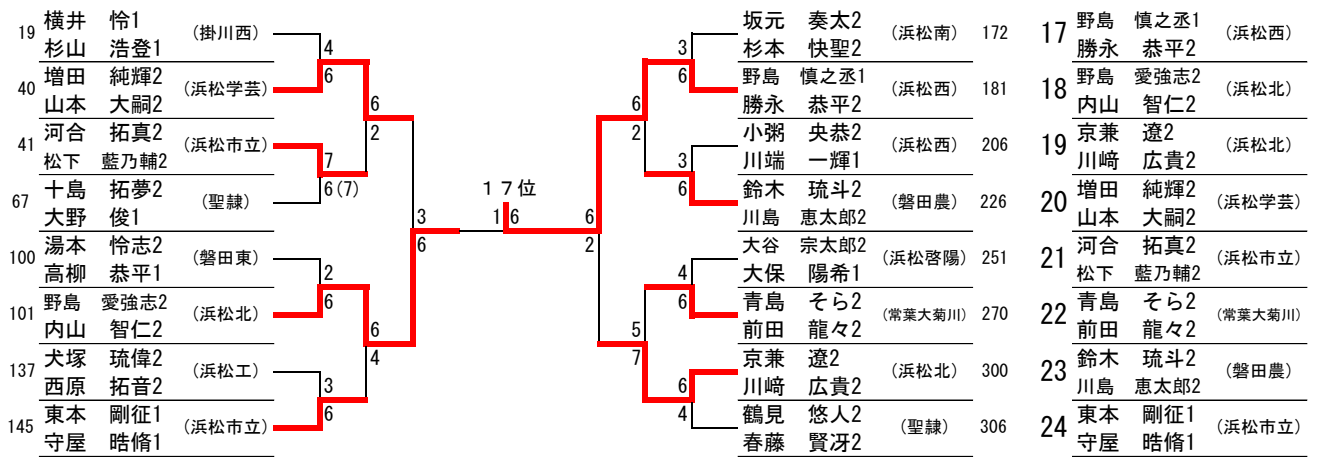

# 令和2年度新人戦ダブルス順位戦（女子）

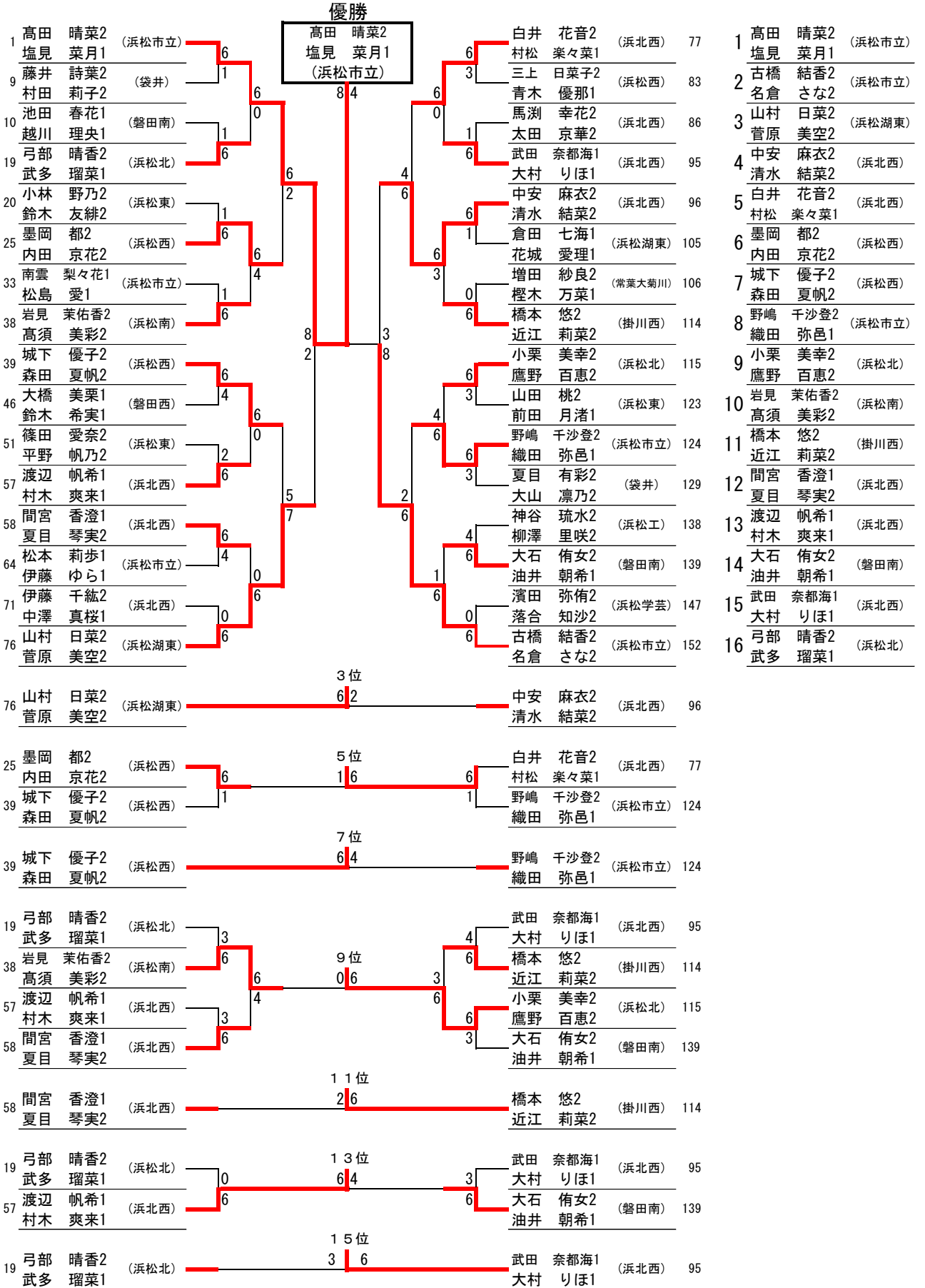

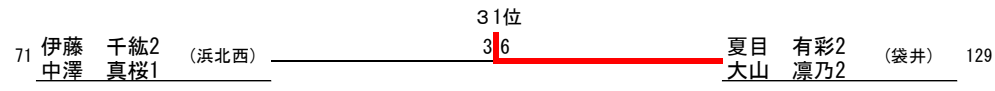
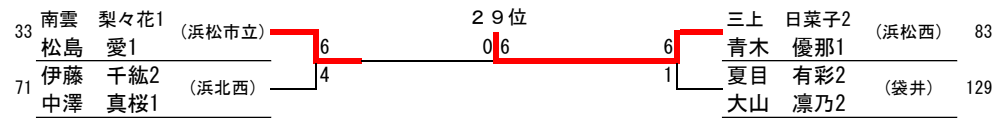
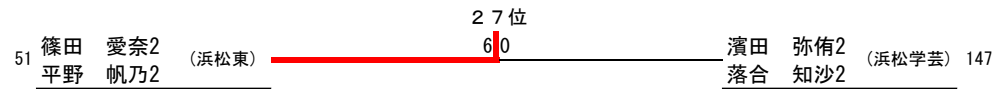
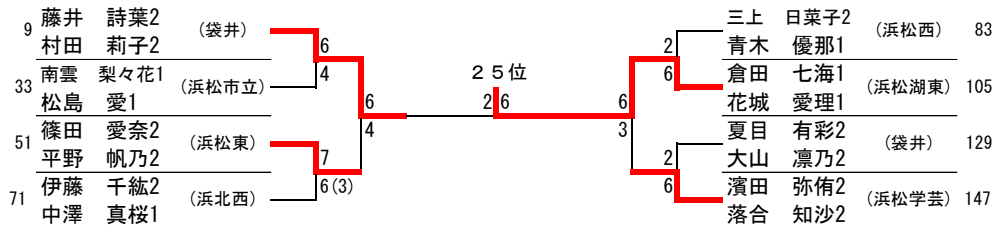
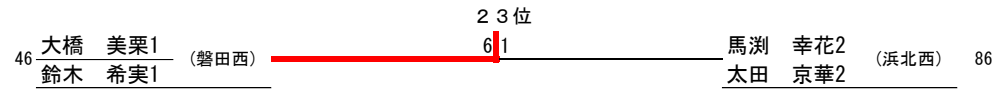
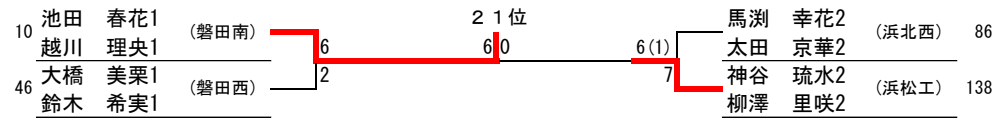
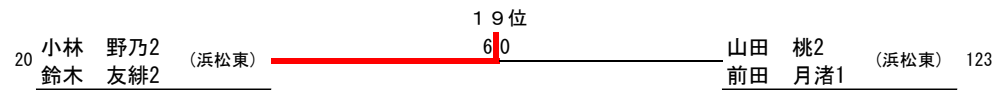
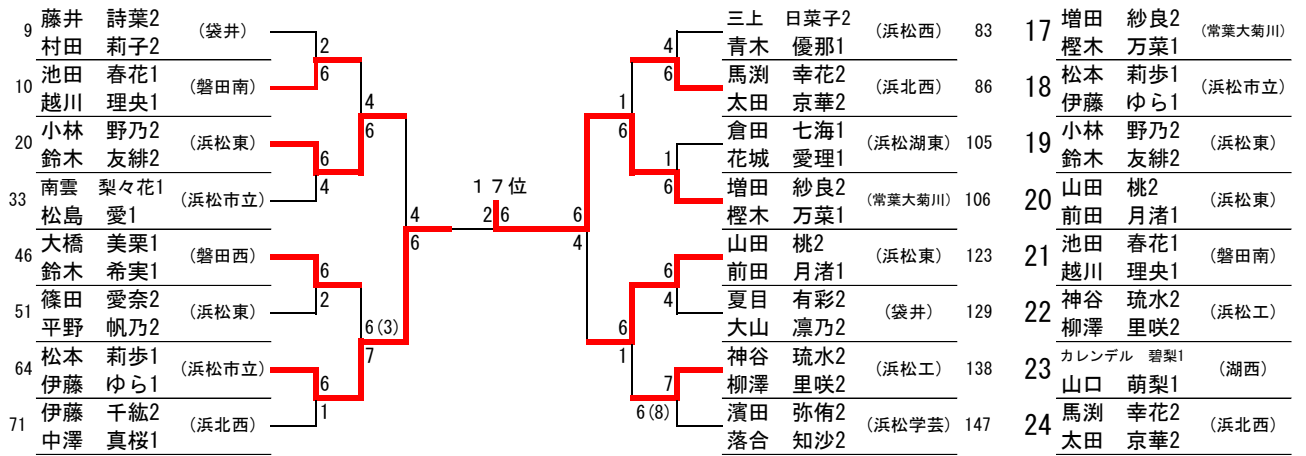

- |    |                     |         |
|----|---------------------|---------|
| 17 | 増田 紗良2<br>櫻木 万菜1    | (常葉大菊川) |
| 18 | 松本 莉歩1<br>伊藤 ゆら1    | (浜松市立)  |
| 19 | 小林 野乃2<br>鈴木 友緋2    | (浜松東)   |
| 20 | 山田 桃2<br>前田 月渚1     | (浜松東)   |
| 21 | 池田 春花1<br>越川 理央1    | (磐田南)   |
| 22 | 神谷 琉水2<br>柳澤 里咲2    | (浜松工)   |
| 23 | カレンデル 碧梨1<br>山口 萌梨1 | (湖西)    |
| 24 | 馬淵 幸花2<br>太田 京華2    | (浜北西)   |
| 25 | 倉田 七海1<br>花城 愛理1    | (浜松湖東)  |
| 26 | 藤井 詩葉2<br>村田 莉子2    | (袋井)    |
| 27 | 篠田 愛奈2<br>平野 帆乃2    | (浜松東)   |
| 28 | 濱田 弥侑2<br>落合 知沙2    | (浜松学芸)  |
| 29 | 三上 日菜子2<br>青木 優那1   | (浜松西)   |
| 30 | 南雲 梨々花1<br>松島 愛1    | (浜松市立)  |
| 31 | 夏目 有彩2<br>大山 凜乃2    | (袋井)    |
| 32 | 伊藤 千紜2<br>中澤 真桜1    | (浜北西)   |



## R2 静岡県東部 男子新人戦ダブルス ベスト32

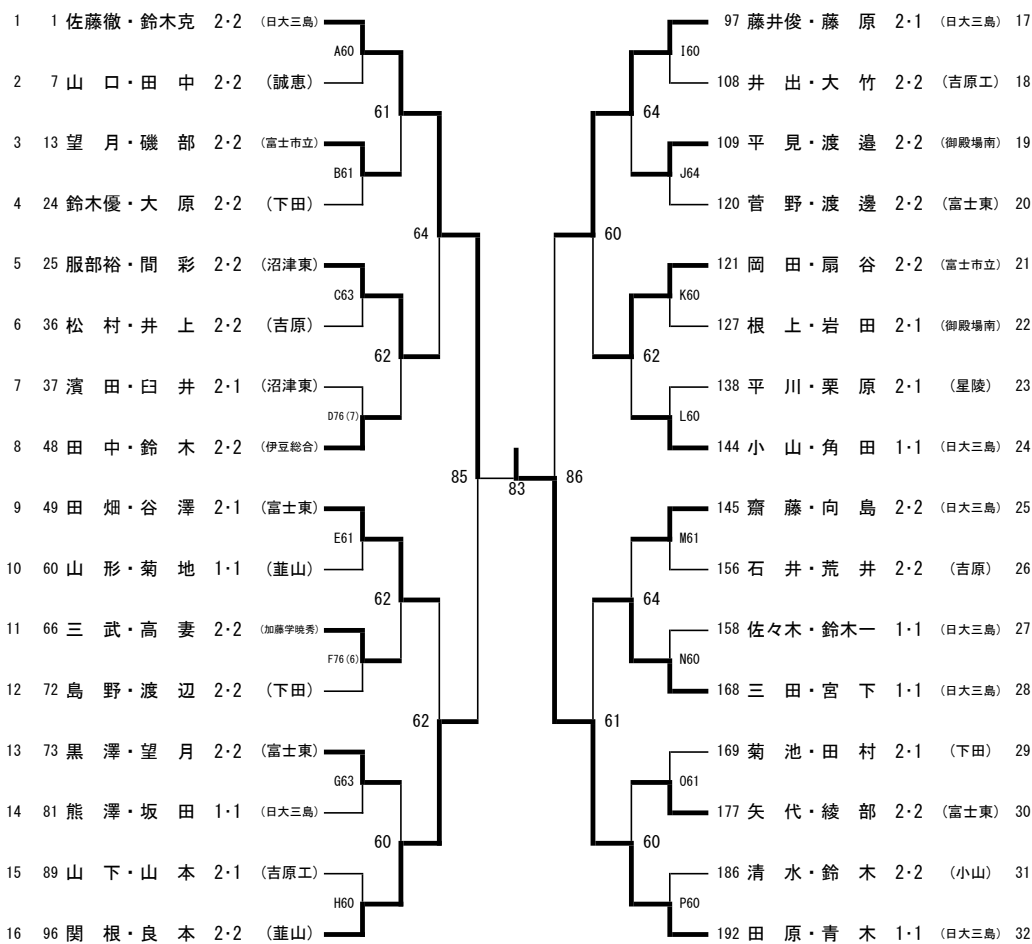

順位		
1位	田原・青木 1・1	(日大三島)
2位	佐藤徹・鈴木克 2・2	(日大三島)
3位	藤井俊・藤原 2・1	(日大三島)
4位	関根・良本 2・2	(韮山)
5位	服部裕・間彩 2・2	(沼津東)
6位	岡田・扇谷 2・2	(富士市立)
7位	三田・宮下 1・1	(日大三島)
8位	田畑・谷澤 2・1	(富士東)
9位	小山・角田 1・1	(日大三島)
10位	望月・磯部 2・2	(富士市立)
11位	齋藤・向島 2・2	(日大三島)
12位	三武・高妻 2・2	(加藤学映秀)
13位	田中・鈴木 2・2	(伊豆総合)
14位	平見・渡邊 2・2	(御殿場南)
15位	矢代・綾部 2・2	(富士東)
16位	黒澤・望月 2・2	(富士東)
17位	菅野・渡邊 2・2	(富士東)
18位	松村・井上 2・2	(吉原)
19位	熊澤・坂田 1・1	(日大三島)
20位	菊池・田村 2・1	(下田)
21位	鈴木優・大原 2・2	(下田)
22位	根上・岩田 2・1	(御殿場南)
23位	島野・渡辺 2・2	(下田)
24位	石井・荒井 2・2	(吉原)
25位	濱田・臼井 2・1	(沼津東)
26位	清水・鈴木 2・2	(小山)
27位	山下・山本 2・1	(吉原工)
28位	平川・栗原 2・1	(星陵)
29位	佐々木・鈴木一 1・1	(日大三島)
30位	山口・田中 2・2	(誠恵)
31位	井出・大竹 2・2	(吉原工)
32位	山形・菊地 1・1	(韮山)

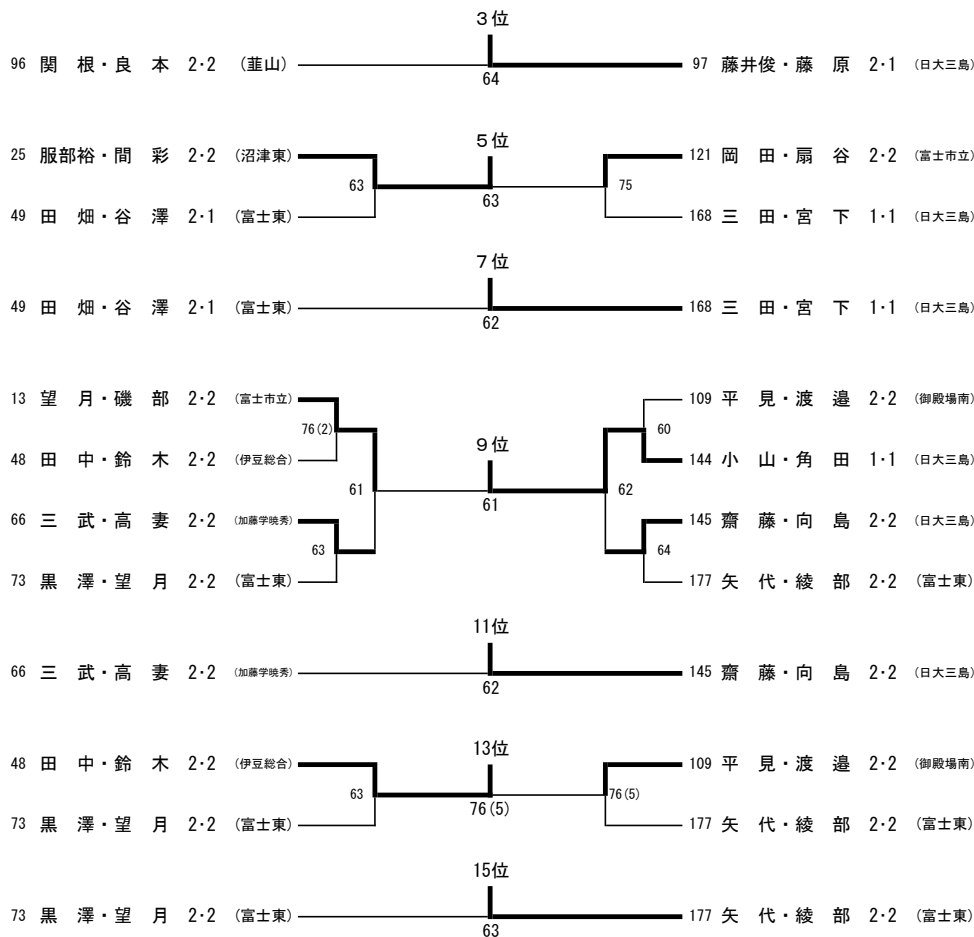

## R2 静岡県東部 男子新人戦ダブルス 下位順位戦

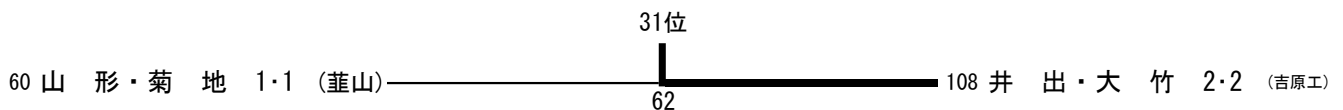
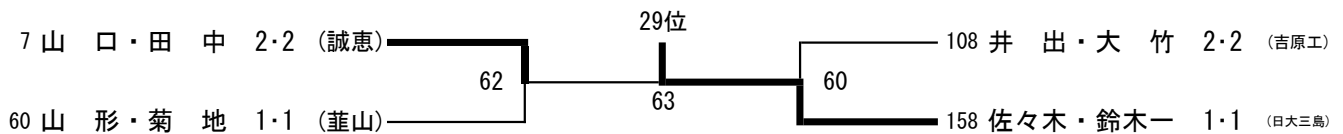
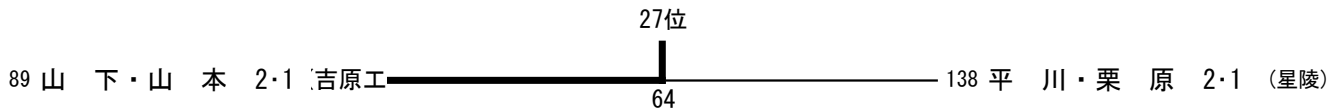
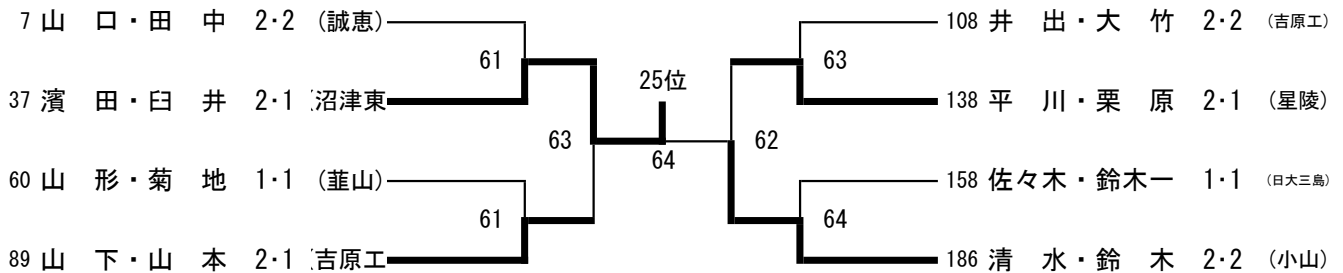
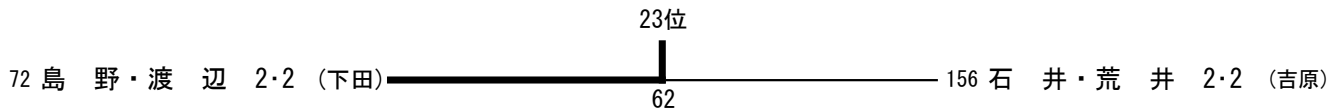
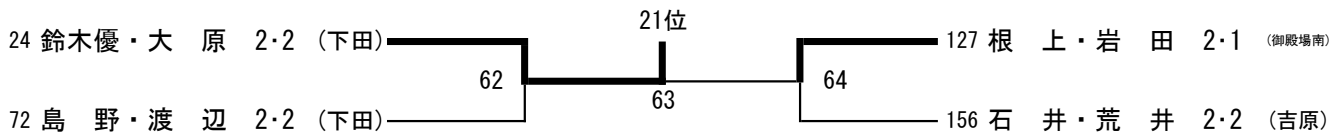
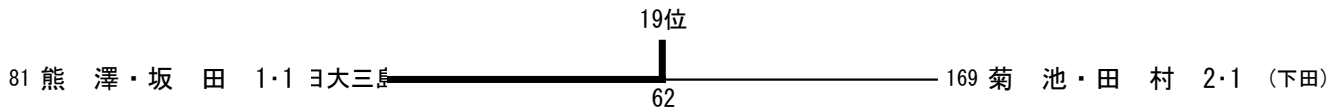
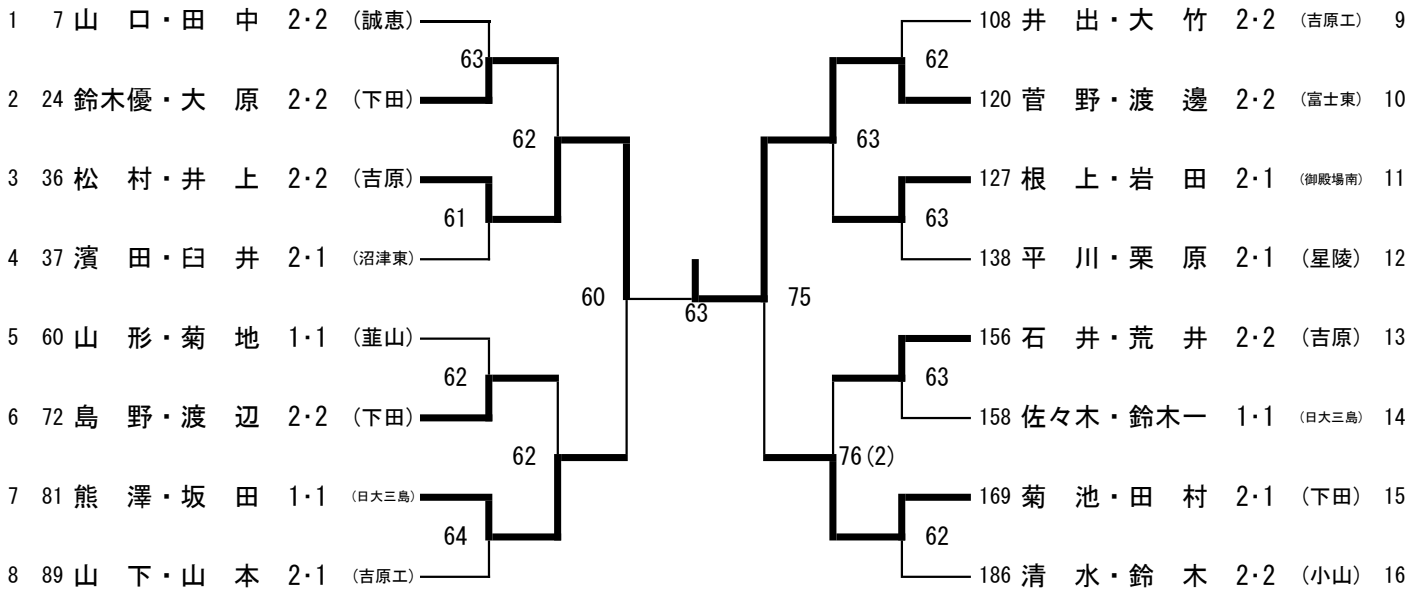

## R2 新人戦東部女子ダブルス ベスト32

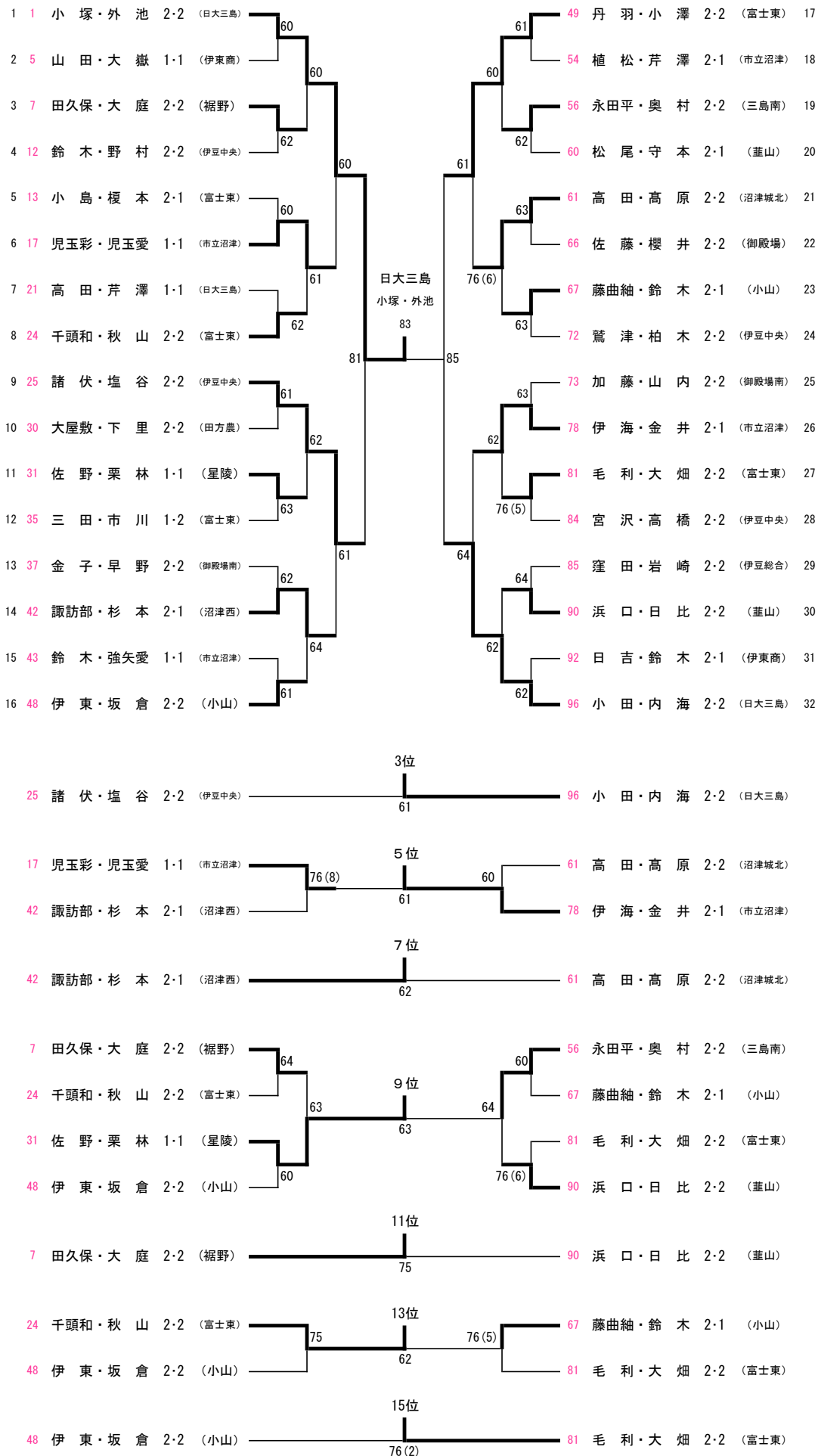

順位		
1位	小塚・外池 2・2	(日大三島)
2位	丹羽・小澤 2・2	(富士東)
3位	小田・内海 2・2	(日大三島)
4位	諸伏・塩谷 2・2	(伊豆中央)
5位	伊海・金井 2・1	(市立沼津)
6位	児玉彩・児玉愛 1・1	(市立沼津)
7位	諏訪部・杉本 2・1	(沼津西)
8位	高田・高原 2・2	(沼津城北)
9位	佐野・栗林 1・1	(星陵)
10位	永田平・奥村 2・2	(三島南)
11位	田久保・大庭 2・2	(裾野)
12位	浜口・日比 2・2	(韮山)
13位	千頭和・秋山 2・2	(富士東)
14位	藤曲紬・鈴木 2・1	(小山)
15位	毛利・大畑 2・2	(富士東)
16位	伊東・坂倉 2・2	(小山)
17位	鷲津・柏木 2・2	(伊豆中央)
18位	三田・市川 1・2	(富士東)
19位	加藤・山内 2・2	(御殿場南)
20位	鈴木・野村 2・2	(伊豆中央)
21位	植松・芹澤 2・1	(市立沼津)
22位	金子・早野 2・2	(御殿場南)
23位	窪田・岩崎 2・2	(伊豆総合)
24位	小島・榎本 2・1	(富士東)
25位	日吉・鈴木 2・1	(伊東商)
26位	高田・芹澤 1・1	(日大三島)
27位	鈴木・強矢愛 1・1	(市立沼津)
28位	佐藤・櫻井 2・2	(御殿場)
29位	宮沢・高橋 2・2	(伊豆中央)
30位	山田・大嶽 1・1	(伊東商)
31位	松尾・守本 2・1	(韮山)
32位	大屋敷・下里 2・2	(田方農)

## R2 新人戦東部女子ダブルス 下位順位戦

