

第16回 静岡県中学校テニス連盟テニス選手権大会

期日	2020年8月1日(土)～8月5日(水) 予備日8月6日(木)
会場	草薙庭球場、有度山テニスコート 日本平庭球場、各中学校テニスコート
主催	静岡県中学校テニス連盟
協力	静岡県テニス協会 静岡県テニス協会ジュニア委員会
試合球	ダンロップフォート

競技委員

大会委員長	藤波幸雄(静岡聖光学院)
大会副委員長	福島通陽(静岡サレジオ)
レフリー	梅原尚行(静岡サレジオ)
事務局	山北 力(静岡英和)
委員	各中学テニス部顧問

注意事項

- 1, 雨天の場合でも、試合会場に集合して下さい。可能な限り試合を行いますので、着替えの用意をして下さい。
- 2, 受付は、各学校の顧問または代表選手が本部に届け出て下さい。
- 3, 服装はテニスウェアとします。(詳細は全中規定を参照してください。)ロゴの大きさに注意して下さい。また、ラケットのストリング上のロゴは禁止です。ピアス等のアクセサリーを身に付けた選手は、試合に出場できません。
- 4, 競技が円滑に行われるように次の事項について確認をして下さい。
 - ①全試合1セットマッチです。(6-6でタイブレイク)
 - ②全試合セットブレイクルールで行います。セットブレイクとは、第1ゲーム終了後には休憩をせず(とれず)、すぐエンドを交代して第2ゲームを始め、第3ゲーム終了後にはじめて休憩(90秒)がとれるというものです。
 - ③試合前のウォームアップはサービス4本のみとします。20秒ルール、90秒ルールを厳守して下さい。タイブレイク中のコートチェンジ時に、選手がベンチでレストをとることはできません。
 - ④携帯電話は、電源が入ったままコート内へ持ち込むことはできません。
 - ⑤審判はすべてセルフジャッジで行います。コールやカウントは相手選手に聞こえるように大きな声で行って下さい。
 - ⑥試合の進行を妨げる発声や、相手を威嚇するような言動は禁止します。
 - ⑦応援は、以下のルールを守らなければいけません。
 - ・インプレー中(サービスのためのレディーポジションに入ってからそのポイントの判定がきまるまで)の応援は一切禁止です。相手選手への中傷は厳禁です。
 - *プレーに支障があると感じられる場合には、レフェリーに異議を申し立てることができません。
 - ⑧試合はオーダーオブプレイで進行しますので、注意して下さい。
- 5, その他のルールに関してはJTAルールに準じます。
- 6, 貴重品の管理については各自が責任をもって下さい。
- 7, ゴミは各自責任を持って持ち帰って下さい。
- 8, 大会当日競技中に選手が負傷した場合、主催者の手当ては応急処置までとします。
- 9, 試合中を含めて水分補給をしっかりとし、帽子を着用するなど熱中症対策を各自で施して下さい。
- 10, 個人を対象とする撮影については、対戦相手及び保護者(引率者)の承諾を得る事とします。

2020年度 第16回 静岡県中学校テニス連盟テニス選手権大会

日 程 表

日付	男子				女子			
	ブロック	会場(レフリー)	受付時間		ブロック	会場(レフリー)	受付時間	
8月1日 (土)	A・B・E～I K	日本平 (梅原・北村)	全	8:00 ~ 8:20 * 試合開始は8:30	A・B E～H	有度山(6面) (田中・福島)	全	8:20 ~ 8:40 * 試合開始は9:00
男子シングルス 1R～ベスト16	L・M・O・P	有度山(4面) (山田・武藤)	全	8:20 ~ 8:40 * 試合開始は9時	C・D	静岡英和 (山北)	全	8:00 ~ 8:20 * 試合開始は8:25
	C・D・J	静岡聖光 (永田)	全	8:00 ~ 8:20 * 試合開始は8:30				
女子ダブルス 1R～ベスト8	N	サレジオ (井澤)	全	8:00 ~ 8:20 * 試合開始は8:30				
8月2日 (日)	A・B F・H	日本平(4面) (梅原・北村)	全	8:00 ~ 8:20 * 試合開始は8:30	C・D・F・N	日本平(4面) (田中・石川)	全	8:00 ~ 8:20 * 試合開始は8:30
男子ダブルス 1R～ベスト8	D・E・G	静岡聖光 (永田)	全	8:00 ~ 8:20 * 試合開始は8:25	B・E・G・H J～M、O・P	有度山 (福島・寺田)	全	8:20 ~ 8:40 * 試合開始は9時
女子シングルス 1R～ベスト16	C	サレジオ (井澤)	全	8:00 ~ 8:20 * 試合開始は8:25	A・I	静岡英和 (山北)	全	11:30 ~ 11:45 * 試合開始は12:00
8月3日 (月)	全	有度山 (藤波)	全	8:20 ~ 8:40 * 試合開始は9時	全	有度山 (山北)	全	8:20 ~ 8:40 * 試合開始は9時
男女ダブルス QF～F 3決、敗者戦1R								
8月4日 (火)	全	草薙 (藤波)	全	8:00 ~ 8:20 * 試合開始は8:30	全	草薙 (山北)	全	8:00 ~ 8:20 * 試合開始は8:30
男女シングルス 5R～F 敗者戦1R								
8月5日 (水)	全	草薙 (藤波・梅原)	全	8:00 ~ 8:20 * 試合開始は8:30	全	草薙 (山北・福島)	全	8:00 ~ 8:20 * 試合開始は8:30
男女団体戦								

【注意事項】

- * 受付は必ず時間内に済ませてください。遅れた場合は棄権といたします。
- * 天候などにより試合の有無がわからない場合でも、定刻までに会場に集合してください。
- * 有度山会場は8時以降でない駐車が開場しません。早すぎると渋滞が発生して近隣の迷惑となります。時間を守ってご来場下さい。
- * 全種目とも本選と3位決定戦のみ行います。その他の順位戦は行いません。
- * 大会参加にあたっては、次ページ以降の「大会参加選手及び顧問・保護者の皆様へ」を必ず読み、遵守してください。
- * 参加選手の引率は各団体につき2名まででお願い致します。引率者以外の方は来場できません。
- * 別紙1の「大会参加同意書」は顧問に提出となっていました。各学校ごと各会場にて代表者が集めて本部に提出してください。また、別紙2の「健康調査一覧表」についても、各会場ごとで受付の際に本部に提出してください。

« 大会参加選手及び顧問・保護者の皆様へ »

新型コロナウイルス感染症対策へのご協力をお願い致します。

- 大会参加者は下記の手順で手続きを行い、大会に参加して下さい。
 - ・大会参加生徒は大会当日、大会参加同意書（別紙1）を顧問に提出する。
 - ・顧問および大会参加生徒は、各学校で毎日の健康調査等を行い、大会前2週間の健康状態を把握し、健康調査一覧表（別紙2）を大会本部に提出する。
- 大会当日、以下の項目に該当する場合は、棄権を申し出てください。
 - ・体調が優れない場合（例：発熱・咳、のどの痛みや嗅覚・味覚の異常）
 - ・同居家族や身近な知人に感染が疑われている方がいる場合
 - ・過去14日以内に政府から入国制限、入国後の観察期間を必要とされている国、地域等への渡航又は該当在住者との濃厚接触がある場合
- 参加選手の引率は**各団体につき2名まで**をお願い致します。引率者以外の方は来場できません。
- プレー中以外は、出来る限りマスクを着用してください。
- 周囲の人との対話は、安全と思われる距離を保って行ってください。また、次の試合の待機は、選手を含め人が多く集まる場所は避けてください。
- こまめな手洗い・うがい・アルコール等による消毒をしてください。
 - ・消毒液などは、可能な限り参加校、個人で準備をしてください。
- 他の参加者・大会関係者との距離（できるだけ2m以上）を確保してください。
- 大声での声援や会話は控えてください。
- ゴミは各自持ち帰ってください。
- 大会後2週間以内に新型コロナウイルス感染症を発症した場合は、大会本部に対して速やかに濃厚接触者の有無などについて報告してください。

***** コート内で *****

- 試合前のサービストスは、対戦相手との距離を保ち行ってください。
- プレー中のスコアやジャッジ等で相手選手との意見が異なった場合、対戦相手との距離を保って話し合いをしてください。
- 試合終了後の握手は行わないでください。試合終了時に終了の確認をし、その場でお互いあいさつをしてください。
- ダブルスでのハイタッチ等のペアとの接触や近距離での会話はしないようにしてください。
- 大会本部への結果報告は、マスクを着けて来てください。

大会参加同意書

令和 年 月 日

下記の健康調査を確認の上、大会に参加することを同意いたします。

中学校 学年 () 年
生徒氏名 ()
保護者氏名 (印)

当日の体温 () °C

●大会前2週間における以下の項目にお答えください。(どちらかに○をつけてください)

ア、平熱(37.5°C)を超える発熱の有無	ある	なし
イ、咳・のどの痛みなど風邪の症状	ある	なし
ウ、だるさ(倦怠感)、息苦しさ(呼吸困難)	ある	なし
エ、嗅覚や味覚の異常など	ある	なし
オ、体が重く感じる、疲れやすいなど	ある	なし
カ、新型コロナウイルス感染症陽性とされた方との濃厚接触	ある	なし
キ、同居家族や身近な知人に感染が疑われた方がいる	いる	いない
ク、過去14日以内に政府から入国制限、入国後の観察期間を必要とされている国・地域などへの渡航または該当在住者との濃厚接触	ある	なし

健康調査一覧票（顧問・大会参加生徒用）

学校名		中学校
顧問名		

***用紙が足りない場合は、コピーしてお使いください。**

NO	氏名	学年	当日の体温	発熱	風邪の 症状	だるさ 息苦しさ	嗅覚 味覚異常	感染者との 濃厚接触	同居・知人 の感染者	渡航歴等
引率顧問			°C							
引率顧問			°C							
1			°C							
2			°C							
3			°C							
4			°C							
5			°C							
6			°C							
7			°C							
8			°C							
9			°C							
10			°C							
11			°C							
12			°C							
13			°C							
14			°C							
15			°C							
16			°C							
17			°C							
18			°C							
19			°C							
20			°C							
21			°C							
22			°C							
23			°C							
24			°C							
25			°C							

男子シングルス (1)

- 1 本多 康大 (星陵中)
- 2 平野 正健 (静岡聖光学院)
- 3 池田 圭佑 (浜松日体中)
- 4 藪田 歩叶 (藤枝明誠中)
- 5 増田 輝星 (城南静岡中)
- 6 鈴木雄太 (清水南中等部)
- 7 小野 光輝 (静岡学園中)
- 8 大石 瑛太 (藤枝明誠中)
- 9 大山 颯仁 (静岡聖光学院)
- 10 倉田 大誠 (浜松日体中)
- 11 中原 健太 (沼市高中等部)
- 12 水島 拓人 (浜松西中等部)
- 13 山本一太 (静岡サレジオ)
- 14 名倉 敬登 (聖隷クリスファー中)
- 15 青島巧季 (静岡サレジオ)
- 16 河口 颯志 (静岡聖光学院)
- 17 大倉 慶仁 (浜松日体中)
- 18 三浦雅樹 (清水南中等部)
- 19 伊藤 大地 (浜松西中等部)
- 20 齋藤 純矢 (浜松西中等部)
- 21 高瀬 優希 (星陵中)
- 22 岡崎 健太 (浜松日体中)
- 23 傳刀 友月 (静岡学園中)
- 24 望月 彪太 (静岡聖光学院)
- 25 栗原 稔暉 (藤枝明誠中)
- 26 篁 龍生 (浜松西中等部)
- 27 横山 来瑛 (聖隷クリスファー中)
- 28 内藤 翔也 (静岡学園中)
- 29 山崎 秀明 (静岡聖光学院)
- 30 吉田 光輝 (藤枝明誠中)
- 31 山口 大行 (星陵中)
- 32 杉山 陽久 (浜松日体中)
- 33 大石 晴翔 (清水南中等部)
- 34 堀内 健成 (浜松日体中)
- 35 鈴木 健心 (浜松西中等部)
- 36 小長谷 奏人 (藤枝明誠中)
- 37 中上瑛斗 (静岡サレジオ)
- 38 伊藤 新之介 (浜松日体中)
- 39 塩川令 (静岡サレジオ)
- 40 山下 純輝 (浜松西中等部)
- 41 鈴木 遥仁 (沼市高中等部)
- 42 原田 隼聖 (浜松日体中)
- 43 小濱 正暉 (静岡聖光学院)
- 44 仁多見 堆永 (藤枝明誠中)
- 45 中川 月楓 (浜松西中等部)
- 46 風岡 奏汰 (星陵中)
- 47 市川 琉偉 (磐田東中)
- 48 天野 颯希 (清水南中等部)
- 49 山田 浩太 (藤枝明誠中)
- 50 富田 梓真 (浜松日体中)
- 51 望月 颯太 (静岡聖光学院)

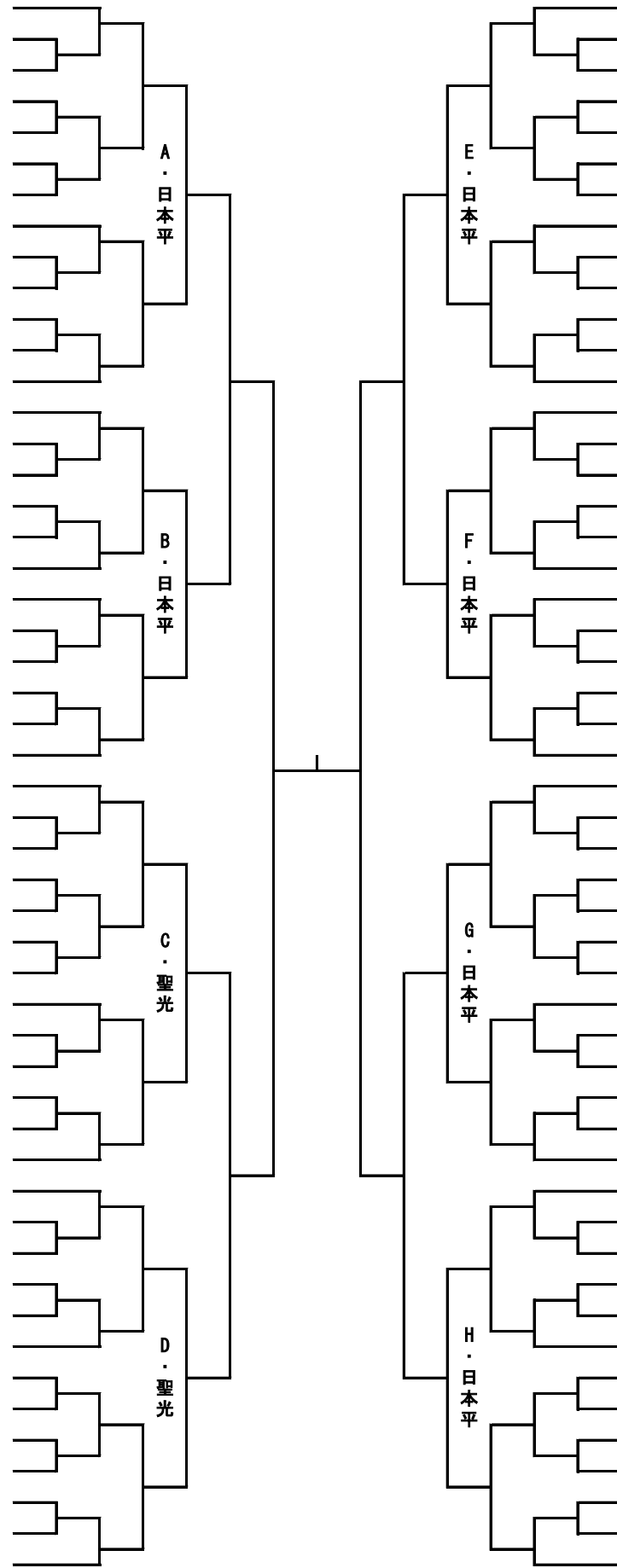

- 青木 佑太郎 (浜松日体中) 52
- 糠谷 春斗 (清水南中等部) 53
- 遠藤 出海 (星陵中) 54
- 杉本 優紀 (城南静岡中) 55
- 平塚 健斗 (藤枝明誠中) 56
- 高井 和貴 (浜松西中等部) 57
- 山田 楓翔 (沼市高中等部) 58
- 八木心太郎 (静岡サレジオ) 59
- 山下 陽仁 (静岡学園中) 60
- 芳賀 雅哉 (浜松西中等部) 61
- 増田 大馳 (浜松日体中) 62
- 矢野 碧 (静岡聖光学院) 63
- 濱田 眞洋 (藤枝明誠中) 64
- 竹内 健人 (江西中) 65
- 深澤 雄天 (星陵中) 66
- 内山 開陽 (浜松西中等部) 67
- 小林 玲温 (静岡聖光学院) 68
- 鈴木 琉生 (藤枝明誠中) 69
- 片倉 陽斗 (清水南中等部) 70
- 増井 遥矢 (浜松日体中) 71
- 齊藤 優太 (静岡聖光学院) 72
- 小長谷 実澄 (藤枝明誠中) 73
- 鷲野 龍晟 (静岡学園中) 74
- 三浦大空 (静岡サレジオ) 75
- 米山 陽斗 (日大三島中) 76
- 山道 巧聖 (沼市高中等部) 77
- 小栗 正太郎 (浜松日体中) 78
- 荻野目 權成 (浜松西中等部) 79
- 佐藤 瑛都 (浜松日体中) 80
- 山岸 凌 (星陵中) 81
- 小坂 大翔 (藤枝明誠中) 82
- 淺岡 寛 (清水南中等部) 83
- 和田 結人 (浜松西中等部) 84
- 増田 一翔 (藤枝明誠中) 85
- 長房 享太郎 (静岡学園中) 86
- 杉本 雅貴 (静岡聖光学院) 87
- 久保田 快都 (聖隷クリスファー中) 88
- 中本 賢太郎 (浜松学芸中) 89
- 田中 陽 (清水南中等部) 90
- 平野 深裕 (浜松日体中) 91
- 大榎 玲慶 (静岡聖光学院) 92
- 三浦 蒼生 (浜松西中等部) 93
- 山田 晃伎 (藤枝明誠中) 94
- 大久保 遼 (星陵中) 95
- 藤野 雅嗣 (静岡聖光学院) 96
- 宮原雄太 (静岡サレジオ) 97
- 熊谷 駿 (沼市高中等部) 98
- 広住 駿羽 (磐田東中) 99
- 大里 俊輔 (浜松日体中) 100
- 杉山 将優 (藤枝明誠中) 101
- 白幡 侑吾 (浜松西中等部) 102

男子シングルス (2)

103 本多 諒大 (星陵中)	I・日本平	M・有度山	永海 拳 (浜松日体中)	154
104 露木 瑛心 (静岡聖光学院)			篠崎 佑真 (静岡学園中)	155
105 水谷 友佑 (浜松西中等部)			青木 勇賢 (沼市高中等部)	156
106 小泉 雄大 (藤枝明誠中)			門松 皓之介 (藤枝明誠中)	157
107 山下 鳳介 (浜松日体中)			佐野 未来王 (星陵中)	158
108 飯塚 朔太郎 (静岡学園中)			久保 陽 (聖隷クリスファー中)	159
109 脇 誇奨 (沼市高中等部)			大石 緒登 (浜松西中等部)	160
110 海野 智敬 (静岡聖光学院)			矢崎 大智 (静岡聖光学院)	161
111 中山 奏空 (浜松日体中)			笹田陽大 (清水南中等部)	162
112 岩品 葉音 (藤枝明誠中)			阿部 翔 (藤枝明誠中)	163
113 橋本 慎司 (清水南中等部)			高橋 幸貴 (浜松日体中)	164
114 長田 康雅 (日大三島中)			久保山雄太 (静岡サレジオ)	165
115 松下拓真 (静岡サレジオ)			田中 隆太 (浜松西中等部)	166
116 萩 拓海 (城南静岡中)			石黒 一将 (浜松日体中)	167
117 櫻井 悠貴 (静岡学園中)			杉山 遥飛 (星陵中)	168
118 小澤 一輝 (静大附属島田)	岩本 誠司 (日大三島中)	169		
119 向後 匡爵 (浜松西中等部)	大橋 葉多 (浜松西中等部)	170		
120 坂田一樹 (静岡サレジオ)	長谷川 美典 (藤枝明誠中)	171		
121 横山 響大 (浜松日体中)	中井 健人 (静岡聖光学院)	172		
122 金原 諒成 (藤枝明誠中)	脇田 知輝 (静岡聖光学院)	173		
123 長田 篤樹 (浜松西中等部)	石塚 健大 (静大附属静岡)	174		
124 成岡 巧海 (浜松学芸中)	松本 詩 (浜松学芸中)	175		
125 鈴木琉生 (清水南中等部)	鈴木 隼希 (藤枝明誠中)	176		
126 村田 真滉 (浜松日体中)	村松 勇哉 (浜松日体中)	177		
127 磯江 慧人 (星陵中)	高橋 煌葵 (浜松西中等部)	178		
128 梅原 英利 (静岡聖光学院)	白鳥佑樹 (静岡サレジオ)	179		
129 池谷 春樹 (静岡学園中)	松浦 潤弥 (浜松西中等部)	180		
130 足立 直哉 (浜松西中等部)	佐藤 駿 (静岡聖光学院)	181		
131 和泉 颯太 (星陵中)	市川 永真 (藤枝明誠中)	182		
132 鈴木 翔太 (静岡聖光学院)	佐野 慎太郎 (清水南中等部)	183		
133 萩野 歩夢 (浜松日体中)	大瀧 一志 (浜松日体中)	184		
134 清水 碧 (藤枝明誠中)	青木康輔 (静岡サレジオ)	185		
135 林 真尋 (沼市高中等部)	鈴木 麻秀 (浜松日体中)	186		
136 鈴木 奏汰 (藤枝明誠中)	鈴木 伸之介 (静岡聖光学院)	187		
137 佐口 悠翔 (浜松日体中)	牧田 稜央 (藤枝明誠中)	188		
138 田中 香楓 (聖隷クリスファー中)	河西 洋輔 (聖隷クリスファー中)	189		
139 望月 恵智和 (静岡聖光学院)	北澤 悠樹 (静岡学園中)	190		
140 山崎 光陽 (清水南中等部)	竹下 創太郎 (磐田東中)	191		
141 カタヴァ健治 (清水南中等部)	根本 悠里 (静岡聖光学院)	192		
142 古橋 叶翔 (浜松日体中)	登澤 諒 (静岡学園中)	193		
143 平岡 昊河 (藤枝明誠中)	永野 旺太郎 (城南静岡中)	194		
144 眞崎 康平 (浜松西中等部)	山本 歩蓮 (藤枝明誠中)	195		
145 小清水 宏樹 (静岡聖光学院)	宮城島 健翔 (浜松西中等部)	196		
146 池田 匡吾 (星陵中)	井原 巧翔 (浜松日体中)	197		
147 齋藤 柚馬 (浜松西中等部)	岡田清照 (静岡サレジオ)	198		
148 石川 瑛太 (藤枝明誠中)	油井 遥斗 (藤枝明誠中)	199		
149 小島 史也 (静岡学園中)	浅沼 瑞希 (沼市高中等部)	200		
150 田中 羽琉 (磐田東中)	井出 晴太 (浜松日体中)	201		
151 稲葉 聖 (沼市高中等部)	日原 逞登 (星陵中)	202		
152 石塚洋一郎 (静岡サレジオ)	秋元 祐紀 (浜松西中等部)	203		
153 中津川 陽夢 (浜松日体中)	小澤 雅久 (清水南中等部)	204		
	J・聖光	N・サレジオ	O・有度山	P・有度山

男子ダブルス

1 本多康・本多諒	(星陵中)		田中・和田	(浜松西中等部)	48
2 杉山・山田浩	(藤枝明誠中)		矢野・小濱	(静岡聖光学院)	49
3 大里・池田	(浜松日体中)		片倉・天野	(清水南中等部)	50
4 藤野・脇田	(静岡聖光学院)		小泉・清水	(藤枝明誠中)	51
5 齋藤純矢・中川	(浜松西中等部)		櫻井・小島	(静岡学園中)	52
6 石黒・井原	(浜松日体中)		倉田・高橋	(浜松日体中)	53
7 熊谷・浅沼	(沼市高中等部)		杉山・佐藤	(浜松日体中)	54
8 鈴木・三浦	(浜松西中等部)		増田・鈴木琉	(藤枝明誠中)	55
9 白鳥・三浦	(静岡サレジオ)		河口・鈴木翔	(静岡聖光学院)	56
10 鈴木・佐野	(清水南中等部)		風岡・高瀬	(星陵中)	57
11 海野・梅原	(静岡聖光学院)		青島・坂田	(静岡サレジオ)	58
12 山道・林	(沼市高中等部)		竹下・市川	(磐田東中)	59
13 高橋・足立	(浜松西中等部)		栗原・濱田	(藤枝明誠中)	60
14 望月恵・杉本	(静岡聖光学院)		佐野・山岸	(星陵中)	61
15 和泉・深澤	(星陵中)		小林・大榎	(静岡聖光学院)	62
16 平塚・鈴木奏	(藤枝明誠中)		齋藤柚馬・芳賀	(浜松西中等部)	63
17 岡崎・大倉	(浜松日体中)		長田・須賀	(日大三島中)	64
18 佐口・原田	(浜松日体中)		鈴木・井出	(浜松日体中)	65
19 田中・広住	(磐田東中)		塩川・八木	(静岡サレジオ)	66
20 永野・増田	(城南静岡中)		水谷・小栗	(浜松西中等部)	67
21 石川・小坂	(藤枝明誠中)		仁多見・鈴木	(藤枝明誠中)	68
22 宮原・石塚	(静岡サレジオ)		青木・稲葉	(沼市高中等部)	69
23 池谷・小野	(静岡学園中)		三浦・糠谷	(清水南中等部)	70
24 永海・伊藤	(浜松日体中)		中津川・青木	(浜松日体中)	71
25 鈴木伸・齋藤	(静岡聖光学院)		根本・矢崎	(静岡聖光学院)	72
26 登澤・飯塚	(静岡学園中)		小長谷実・阿部	(藤枝明誠中)	73
27 大石・浅岡	(清水南中等部)		内山・秋元	(浜松西中等部)	74
28 吉田・油井	(藤枝明誠中)		松下・岡田	(静岡サレジオ)	75
29 伊藤・大石	(浜松西中等部)		堀内・大瀧	(浜松日体中)	76
30 横山・増井	(浜松日体中)		内藤・鶴野	(静岡学園中)	77
31 山下・萩野目	(浜松西中等部)		中井・山崎	(静岡聖光学院)	78
32 鈴木・山田	(沼市高中等部)		笹田・鈴木	(清水南中等部)	79
33 磯江・杉山	(星陵中)		増田・村田	(浜松日体中)	80
34 平岡・小長谷奏	(藤枝明誠中)		向後・白幡	(浜松西中等部)	81
35 青木・山本	(静岡サレジオ)		牧田・岩品	(藤枝明誠中)	82
36 米山・岩本	(日大三島中)		池田・大久保	(星陵中)	83
37 山本・長谷川	(藤枝明誠中)		田中・カタヴァ	(清水南中等部)	84
38 大橋・眞崎	(浜松西中等部)		市川・山田晃	(藤枝明誠中)	85
39 小栗・村松	(浜松日体中)		中上・久保山	(静岡サレジオ)	86
40 大山・小清水	(静岡聖光学院)		平野・古橋	(浜松日体中)	87
41 長房・傳刀	(静岡学園中)		北澤・山下	(静岡学園中)	88
42 藪田・金原	(藤枝明誠中)		萩・杉本	(城南静岡中)	89
43 中山・萩野	(浜松日体中)		大石・門松	(藤枝明誠中)	90
44 佐藤・望月彪	(静岡聖光学院)		富田・山下	(浜松日体中)	91
45 中本・成岡	(浜松学芸中)		脇・中原	(沼市高中等部)	92
46 名倉・河西	(聖隷クリスティー中)		遠藤・日原	(星陵中)	93
47 小澤・山崎	(清水南中等部)		露木・平野	(静岡聖光学院)	94
		篁・松浦	(浜松西中等部)	95	

女子シングルス (1)

- 1 伊藤 真歩 (浜松日体中)
- 2 神野 葉理 (沼市高中等部)
- 3 大杉 真央 (静岡英和中)
- 4 大橋 歩子 (静岡学園)
- 5 熊代 かりん (藤枝明誠中)
- 6 平林 愛菜 (常葉大常業中)
- 7 大西 咲良 (星陵中)
- 8 天野 結衣 (浜松西中等部)
- 9 小野 愛純 (清水南中等部)
- 10 鈴木 沙彩 (西遠女子学園)
- 11 二見 あかり (日大三島中)
- 12 井口 笑美 (磐田東中)
- 13 岡田 優芽 (浜松西中等部)
- 14 工藤 愛永 (沼市高中等部)
- 15 海野 杏実 (清水南中等部)
- 16 齋藤 涼葉 (沼市高中等部)
- 17 八木 冴彩 (静岡学園)
- 18 笹原 心粋 (大富士中)
- 19 大庭 代真 (浜松西中等部)
- 20 石川 結月 (浜松日体中)
- 21 阿部 美月 (静岡英和中)
- 22 小山 琉奈 (静岡学園)
- 23 穴原 日葵 (浜松西中等部)
- 24 増田 優花 (常葉大常業中)
- 25 徳富 志歩 (浜松学芸中)
- 26 青島 璃子 (浜松日体中)
- 27 大石 桃羽 (藤枝明誠中)
- 28 望月 唯来 (清水南中等部)
- 29 塩崎 茅蘭 (浜松西中等部)
- 30 首藤 早葵 (沼市高中等部)
- 31 北島 菜々子 (西遠女子学園)
- 32 佐野 真衣子 (静岡英和中)
- 33 塚本 彩良 (西遠女子学園)
- 34 米山 澄音 (常葉大常業中)
- 35 小野 花凜 (沼市高中等部)
- 36 小林 心絆 (大富士中)
- 37 伊藤 由依 (聖隷クリスファー中)
- 38 浮辺 夏帆 (磐田東中)
- 39 鈴木 汐莉 (藤枝明誠中)
- 40 尾関 美琴 (清水南中等部)
- 41 西藤 優月 (浜松西中等部)
- 42 松尾 結花 (浜松日体中)
- 43 高野 優希菜 (星陵中)

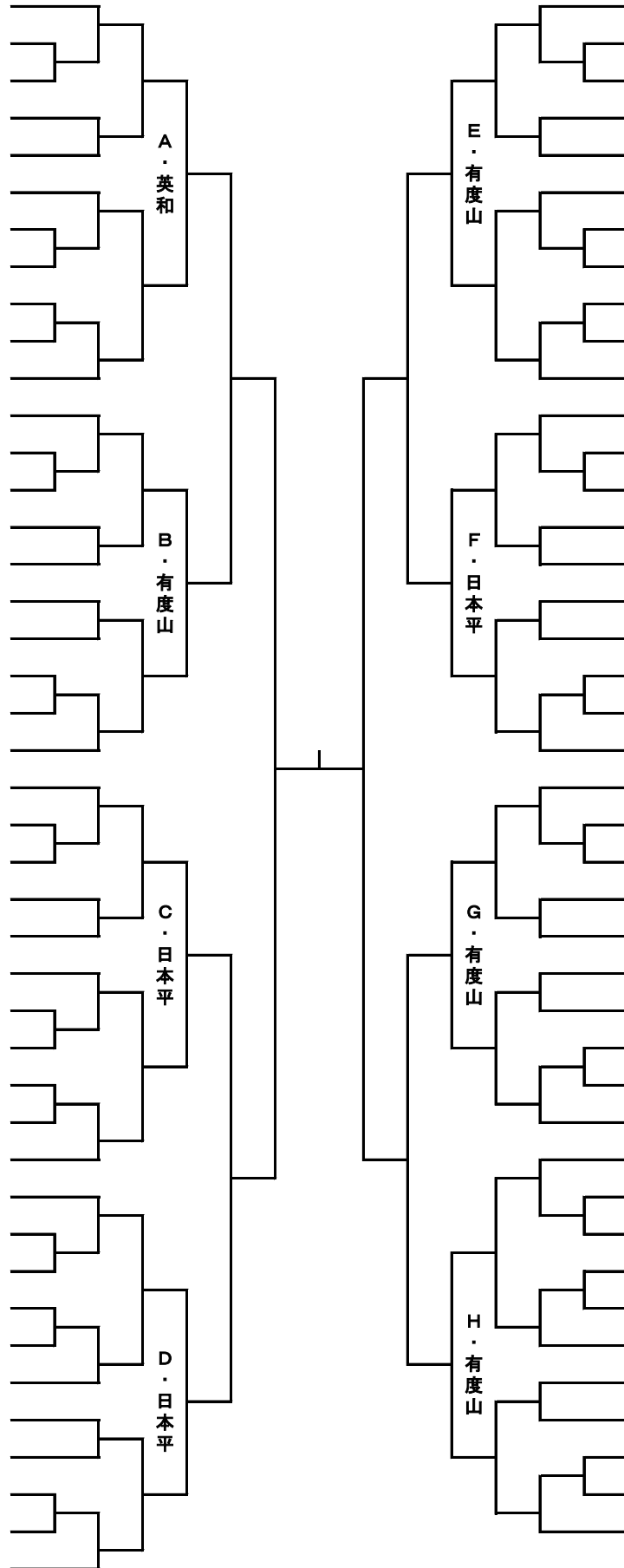

- 伊藤 くに (浜松日体中) 44
- 荒木 日和 (静岡英和中) 45
- 平野 利奈 (浜松西中等部) 46
- 平山 彩華 (沼市高中等部) 47
- 大石 美樹 (聖隷クリスファー中) 48
- 齊藤 汐南 (常葉大常業中) 49
- 青山 瑠奈 (浜松西中等部) 50
- 小島 優奈 (静岡学園) 51
- 井出 花香 (清水南中等部) 52
- 杉浦 芯 (西遠女子学園) 53
- 石川 心望 (藤枝明誠中) 54
- 西村 海琴 (浜松西中等部) 55
- 鈴木 千穂 (磐田東中) 56
- 望月 美来 (静岡学園) 57
- 鍋田 心菜 (常葉大常業中) 58
- 宮城 絢 (静岡学園) 59
- 大島 美怜 (清水南中等部) 60
- 石川 真央 (日大三島中) 61
- 加藤 凜子 (星陵中) 62
- 後藤 菜那花 (藤枝明誠中) 63
- 熊田 湖子 (西遠女子学園) 64
- 鳶保 志織 (浜松日体中) 65
- 笠原 奈々 (大富士中) 66
- 植松 千尋 (星陵中) 67
- 石川 紗玖良 (静岡英和中) 68
- 野澤 唯 (浜松西中等部) 69
- 小池 心春 (静岡サレジオ) 70
- 川口 明日香 (沼市高中等部) 71
- 大庭 遥 (西遠女子学園) 72
- 原木 咲耶 (浜松西中等部) 73
- 坂本 優花 (常葉大常業中) 74
- 市川 薫子 (沼市高中等部) 75
- 渡辺 眞白 (浜松西中等部) 76
- 花島 さき (西遠女子学園) 77
- 大場 晴 (磐田東中) 78
- 岸 すみれ (藤枝明誠中) 79
- 大口 祐奈 (静岡英和中) 80
- 大竹 心春 (浜松西中等部) 81
- 中西 統巳 (聖隷クリスファー中) 82
- 上原 奏 (静岡学園) 83
- 井原 蒼依 (浜松日体中) 84
- 長島 由依 (清水南中等部) 85

女子シングルス (2)

- 86 堀 瑞希 (浜松日体中)
- 87 相川 柚菜 (沼市高中等部)
- 88 橋戸 絢香 (静岡英和中)
- 89 佐藤 花楓 (大富士中)
- 90 市川 綺麗 (浜松西中等部)
- 91 白木 ももこ (浜松西中等部)
- 92 河村 羽乃 (西遠女子学園)
- 93 蝦名 彩夏 (清水南中等部)
- 94 須田 日向 (日大三島中)
- 95 森田 真由 (静岡学園)
- 96 水井 菜夢 (常葉大常葉中)
- 97 服部 由季 (藤枝明誠中)
- 98 米山 彩音 (常葉大常葉中)
- 99 大石 胡花 (静岡学園)
- 100 堀部 遥花 (浜松日体中)
- 101 望月 麻帆 (星陵中)
- 102 前嶋 菜摘 (西遠女子学園)
- 103 日下部 美羽 (浜松西中等部)
- 104 望月 雛 (清水南中等部)
- 105 藤井 杏奈 (沼市高中等部)
- 106 小島 穂乃佳 (聖隷クリスファー中)
- 107 佐々木 彩乃 (静大附属静岡)
- 108 堀内 佑菜 (沼市高中等部)
- 109 岡本 紗和 (西遠女子学園)
- 110 霜田 梨緒 (常葉大常葉中)
- 111 櫻田 莉奈 (浜松学芸中)
- 112 服部 千紗 (浜松日体中)
- 113 香村 茉佑 (藤枝明誠中)
- 114 菊地 真央 (静岡英和中)
- 115 鈴木 さくら (浜松西中等部)
- 116 望月 玲那 (大富士中)
- 117 山口 徠乃 (磐田東中)
- 118 松本 ゆい (静岡英和中)
- 119 大石 真穂 (沼市高中等部)
- 120 津川 音緒 (浜松西中等部)
- 121 渡邊 京香 (日大三島中)
- 122 杉山 美花莉 (浜松日体中)
- 123 福島 瑛蓮 (静岡学園)
- 124 杉本 吏穂 (浜松西中等部)
- 125 西川 心陽 (星陵中)
- 126 望月 里織 (西遠女子学園)
- 127 大石 幸奈 (清水南中等部)

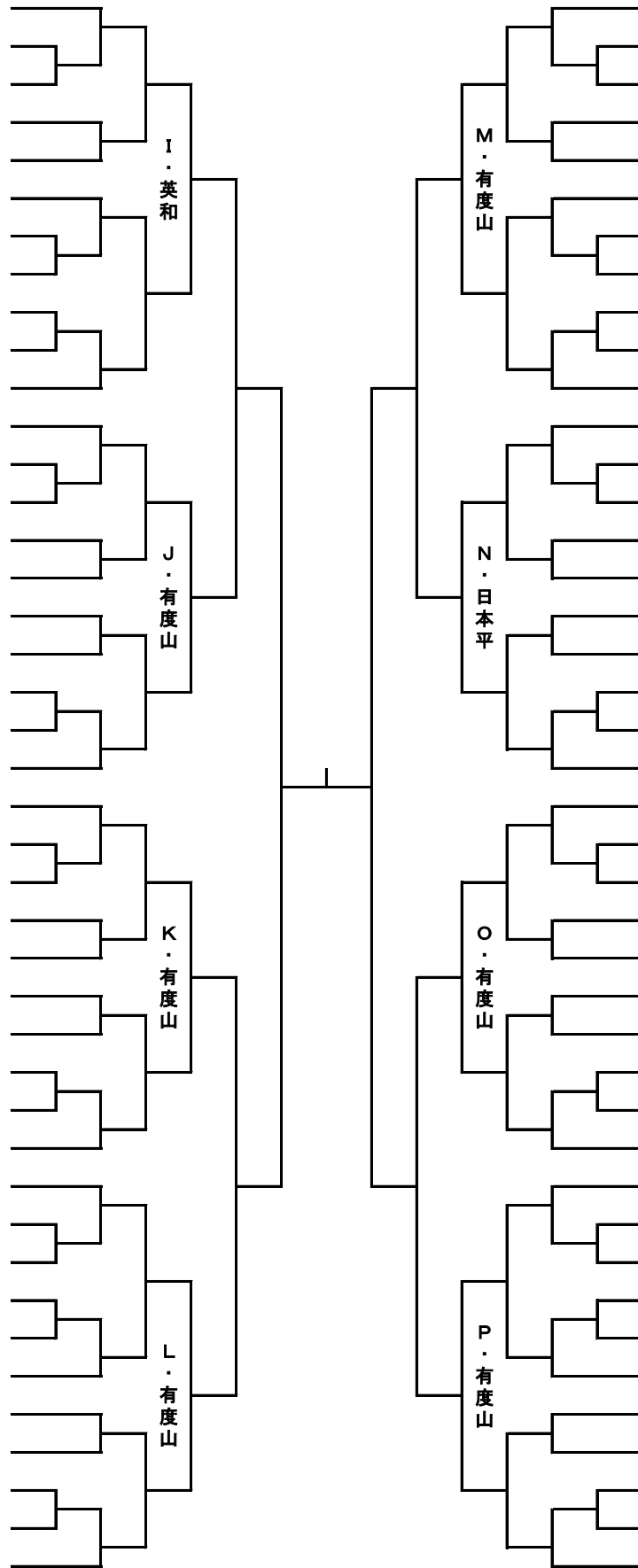

- 坂本彩純 (浜松西中等部) 128
- 須永 華菜 (西遠女子学園) 129
- 鈴木 葵 (静岡サレジオ) 130
- 今村 彩乃 (庄内中) 131
- 小林 樹璃 (沼市高中等部) 132
- 伊勢川 はな (星陵中) 133
- 松永 向花乃 (静岡英和中) 134
- 松家 里歩 (浜松日体中) 135
- 桂 万由子 (浜松西中等部) 136
- 山本 羽和乃 (磐田東中) 137
- 鈴木 愛梨 (静岡学園) 138
- 清水 梨央 (西遠女子学園) 139
- 高柳 俐心 (浜松西中等部) 140
- 山本 湊弓 (常葉大常葉中) 141
- 宅野 伊織 (沼市高中等部) 142
- 林 貴美 (清水南中等部) 143
- 帆高 桃來 (静岡英和中) 144
- 渡邊 夕芽 (浜松西中等部) 145
- 岸端 瑠唯 (藤枝明誠中) 146
- 匂坂 明 (浜松日体中) 147
- 佐々木 花乃 (静岡学園) 148
- 坪井 蘭 (沼市高中等部) 149
- 加藤 由依佳 (西遠女子学園) 150
- 岩田 彩 (清水南中等部) 151
- 藁科 結 (藤枝明誠中) 152
- 古澤 歩奈 (静岡英和中) 153
- 戸塚 愛梨 (浜松西中等部) 154
- 高林 優奈 (浜松日体中) 155
- 増田 美花 (常葉大常葉中) 156
- 潮木 里帆 (静岡学園) 157
- 米山 陽夏 (日大三島中) 158
- 石塚 ことね (沼市高中等部) 159
- 高柳 麻衣 (聖隷クリスファー中) 160
- 浅井 菜那 (磐田東中) 161
- 安藤 遥佳 (浜松西中等部) 162
- 永池 春佳 (清水南中等部) 163
- 古屋 咲笑 (星陵中) 164
- 杉山 永遠 (静岡英和中) 165
- 森 美月 (浜松西中等部) 166
- 山口 愛琳 (大富士中) 167
- 八木 結愛 (藤枝明誠中) 168
- 小畑 佐羽 (浜松日体中) 169

女子ダブルス

1 伊藤真・小畑	(浜松日体中)		坂本・西村	(浜松西中等部)	40
2 藤井・堀内	(沼市高中等部)		望月・森田	(静岡学園中)	41
3 荒木・橋戸	(静岡英和中)		菊地・石川	(静岡英和中)	42
4 小島・大橋	(静岡学園中)		加藤・植松	(星陵中)	43
5 杉本・渡邊	(浜松西中等部)		清水・前嶋	(西遠女子学園)	44
6 櫻田・徳富	(浜松学芸中)		鳶保・杉山	(浜松日体中)	45
7 米山澄・米山彩	(常葉大常葉中)		市川・平山	(沼市高中等部)	46
8 浮辺・浅井	(磐田東中)		北島・杉浦	(西遠女子学園)	47
9 服部・鈴木	(藤枝明誠中)		熊代・香村	(藤枝明誠中)	48
10 白木・野澤	(浜松西中等部)		林・長島	(清水南中等部)	49
11 松家・吉原	(浜松日体中)		水井・齊藤	(常葉大常葉中)	50
12 福島・大石	(静岡学園中)		後藤・岸	(藤枝明誠中)	51
13 坪井・小林	(沼市高中等部)		服部・青島	(浜松日体中)	52
14 坂本・霜田	(常葉大常葉中)		津川・安藤	(浜松西中等部)	53
15 戸塚・市川	(浜松西中等部)		大口・古澤	(静岡英和中)	54
16 小野・井出	(清水南中等部)		尾関・大島	(清水南中等部)	55
17 河村・鈴木	(西遠女子学園)		花島・加藤	(西遠女子学園)	56
18 渡邊・長津	(日大三島中)		渡辺・青山	(浜松西中等部)	57
19 古屋・高野	(星陵中)		工藤・相川	(沼市高中等部)	58
20 小島・大石	(聖隷クリスティー中)		小山・佐々木	(静岡学園中)	59
21 須永・望月	(西遠女子学園)		阿部・佐野	(静岡英和中)	60
22 潮木・上原	(静岡学園中)		高林・堀部	(浜松日体中)	61
23 帆高・杉山	(静岡英和中)		首藤・神野	(沼市高中等部)	62
24 伊勢川・望月	(星陵中)		日下部・塩崎	(浜松西中等部)	63
25 佐藤・笹原	(大富士中)		石川・須田	(日大三島中)	64
26 岩田・望月雛	(清水南中等部)		平林・鍋田	(常葉大常葉中)	65
27 宅野・大石	(沼市高中等部)		大庭・岡本	(西遠女子学園)	66
28 原木・高柳	(浜松西中等部)		望月唯・永池	(清水南中等部)	67
29 熊田・塚本	(西遠女子学園)		大庭・穴原	(浜松西中等部)	68
30 齋藤・石塚	(沼市高中等部)		八木・鈴木	(静岡学園中)	69
31 岡田・鈴木	(浜松西中等部)		井口・鈴木	(磐田東中)	70
32 加藤・匂坂	(浜松日体中)		川口・小野	(沼市高中等部)	71
33 増田優・増田美	(常葉大常葉中)		天野・桂	(浜松西中等部)	72
34 石川・藁科	(藤枝明誠中)		小池・鈴木	(静岡サレジオ)	73
35 大竹・森	(浜松西中等部)		大石・岸端	(藤枝明誠中)	74
36 海野・蛭名	(清水南中等部)		中西・高柳	(聖隷クリスティー中)	75
37 大場・山本	(磐田東中)		大西・西川	(星陵中)	76
38 松永・松本	(静岡英和中)		山本・森	(常葉大常葉中)	77
39 米山・二見	(日大三島中)		堀・伊藤に	(浜松日体中)	78