

# 第34回 静岡オータムジュニア テニストーナメント大会

## 結 果



2019年10月5日(土)・6日(日)・12日(土)・13日(日)・14日(月祝)  
10月19日(土)・26日(土) 予備日:10月27日(日)

会 場: 草薙総合運動場・西ヶ谷総合運動場  
有度山総合公園・富士総合運動場  
日本平運動公園・静岡城北運動場

主 催: (一社)静岡県クラブジュニアテニス連盟

公 認: 静岡県テニス協会

協 賛: (株)ダンロップスポーツマーケティング

協 力: 富士市テニス協会

### 15歳以下男子A

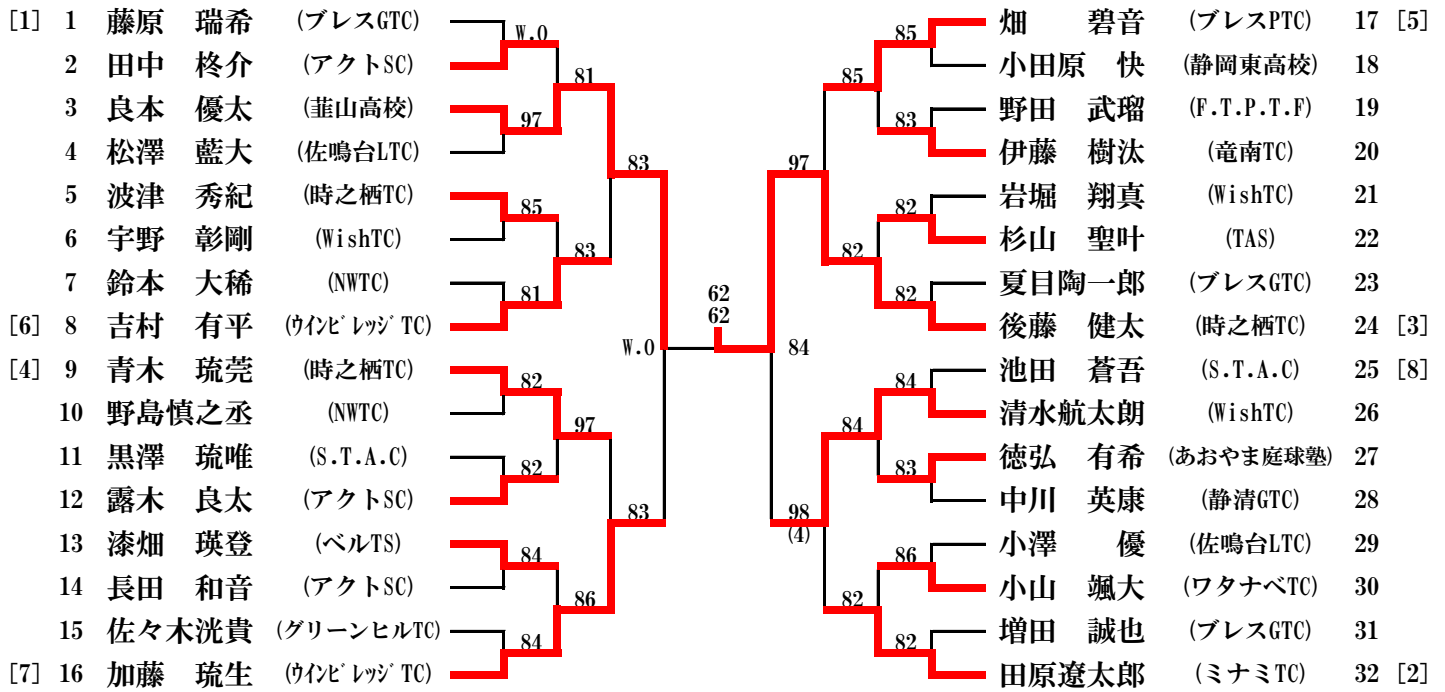

(3位戦)

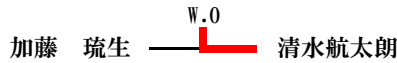

(5位戦)

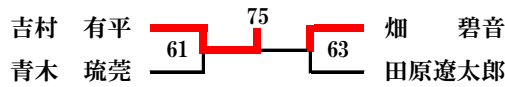

(7位戦)



### 15歳以下女子A

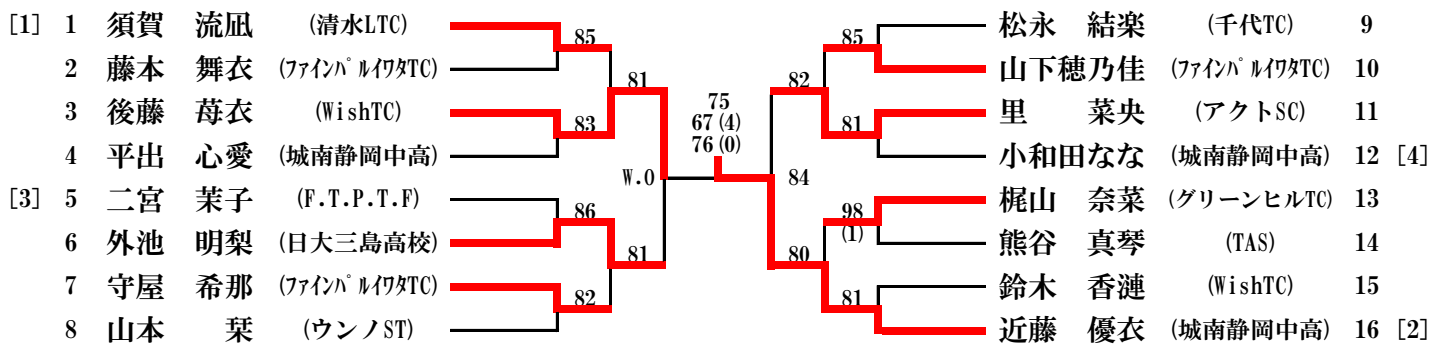

(3位戦)

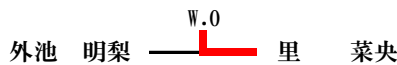

(5位戦)

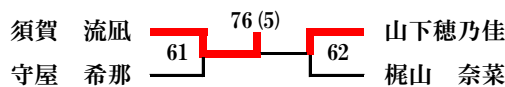

(7位戦)

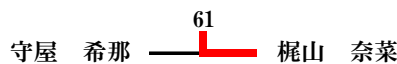

### 13歳以下男子A

[1]	1	吉田 貴史	(ブレスPTC)	81	84	82	84	松田 一希	(ウンノST)	17	[7]
	2	佐野 尚哉	(TAS)	83	83	82	84	大場 海世	(WishTC)	18	
	3	高橋カイト	(アクトSC)	84	86	77	83	谷澤 怜真	(あおやま庭球塾)	19	
	4	和田 脩甫	(WishTC)	86	86	ret.	83	石橋 理一	(千代TC)	20	
	5	伝 強志	(OharaTC)	83	63	85	85	椎名 惇気	(アクトSC)	21	
	6	嶋田 向健	(清水LTC)	86	63	83	83	松井慎之助	(NWTC)	22	
	7	加藤 慶	(袋井クラウンC)	83	81	86	83	三木 翔太	(ワタナベTC)	23	
[5]	8	佐藤 夏向	(ワタナベTC)	81	63	86	85	三坂 悠真	(ブレスPTC)	24	[3]
[4]	9	松村 怜	(あおやま庭球塾)	81	81	86	85	田中 蒼大	(ウンノST)	25	[6]
	10	池田 光希	(NWTC)	82	80	80	82	諏訪 凌成	(藤枝New青葉TC)	26	
	11	赤堀 瑛音	(竜南TC)	80	86	82	82	小木 涼平	(WishTC)	27	
	12	白幡 侑吾	(ブレスPTC)	86	82	82	85	渡邊 匠	(袋井クラウンC)	28	
	13	藤井 爽守	(WishTC)	83	80	85	85	河島賢太郎	(ブレスPTC)	29	
	14	田代 登馬	(ウインレヅTC)	84	80	80	80	杉本 淑	(アクトSC)	30	
	15	河野 巧味	(ブレスGTC)	82	80	80	80	丹羽 悠斗	(WishTC)	31	
[8]	16	山本 悠生	(S.T.A.C)	82	80	80	80	春日 韻	(S.T.A.C)	32	[2]

(3位戦)

松村 怜	63	田中 蒼大
------	----	-------

(5位戦)

伝 強志	62	三坂 悠真
藤井 爽守	60	春日 韻

(7位戦)

伝 強志	62	春日 韻
------	----	------

### 13歳以下女子A

[1]	1	加藤 由	(アクトSC)	98	83	83	83	大石 幸奈	(清水LTC)	9	
	2	木下 花穂	(WishTC)	(5)	80	82	83	伊藤あさひ	(NWTC)	10	
	3	山本 小暖	(アイTC)	86	61	81	81	小澤ひより	(佐鳴台LTC)	11	
	4	伊藤 真歩	(佐鳴台LTC)	86	61	82	81	大川 りこ	(あおやま庭球塾)	12	[4]
[3]	5	阿部友莉奈	(WishTC)	82	82	82	83	山崎 美侑	(千代TC)	13	
	6	伊藤 優里	(ウンノST)	82	86	85	85	山本 陽毬	(アイTC)	14	
	7	伊東菜々子	(竜南TC)	85	85	w.0	w.0	成島かれん	(竜南TC)	15	
	8	佐藤汐乃果	(OharaTC)	85	85	w.0	w.0	田中 音色	(OharaTC)	16	[2]

(3位戦)

佐藤汐乃果	61	成島かれん
-------	----	-------

(5位戦)

伊藤 真歩	60	伊藤あさひ
阿部友莉奈	w.0	山崎 美侑

(7位戦)

伊藤 真歩	w.0	山崎 美侑
-------	-----	-------



### 15歳以下男子B

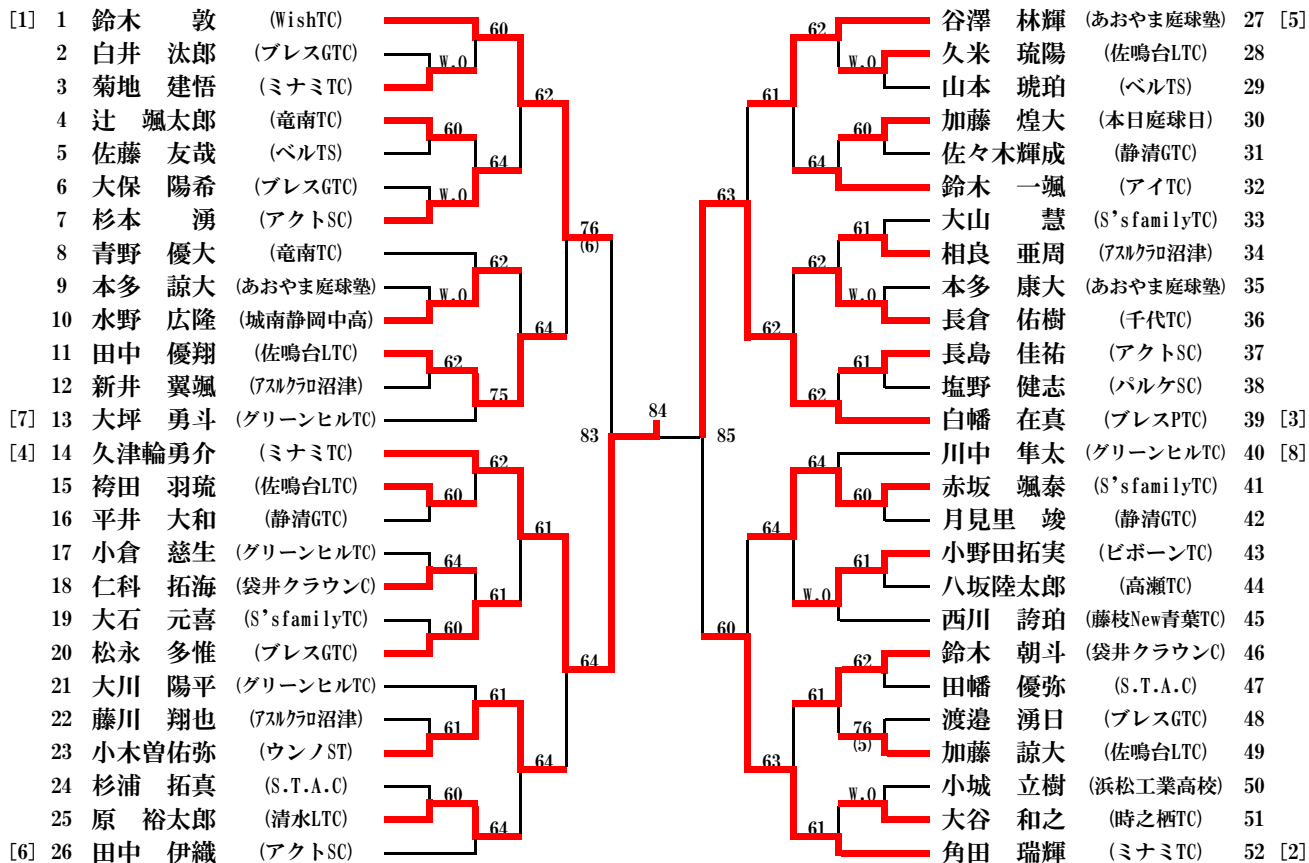

### 15歳以下女子B

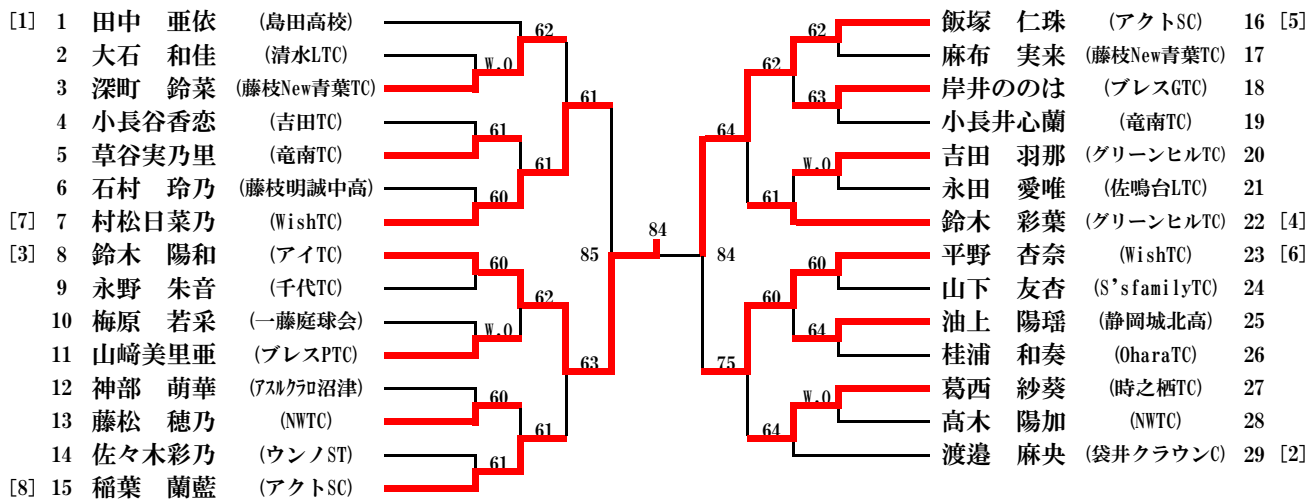



# 13歳以下男子C

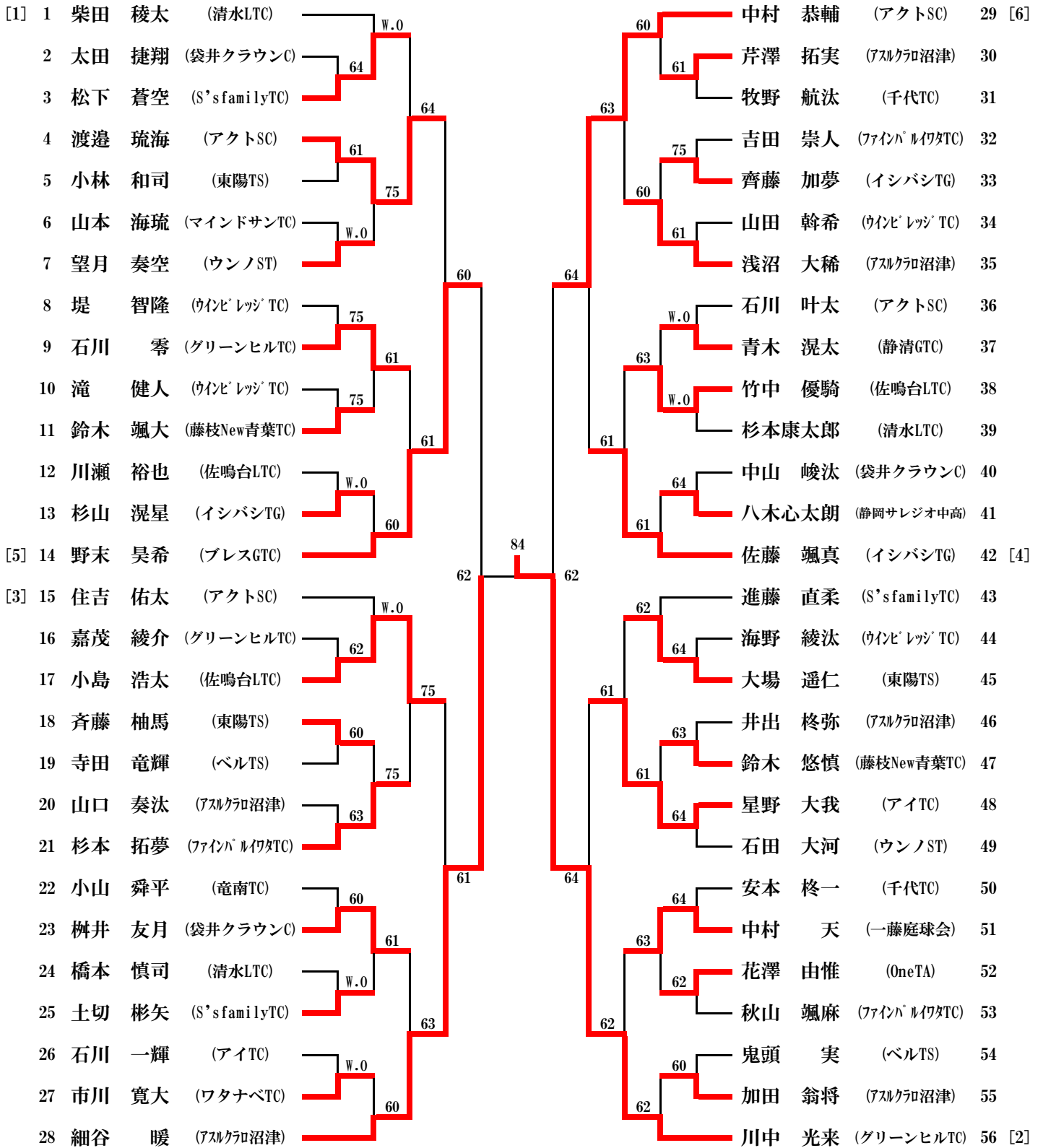

(3位戦)

76 (6)

野末 昊希 — 中村 恭輔

(5位戦)

渡邊 琉海 — 佐藤 颯真  
 小島 浩太 — 星野 大我

(7位戦)

64

渡邊 琉海 — 佐藤 颯真

# 13歳以下女子C

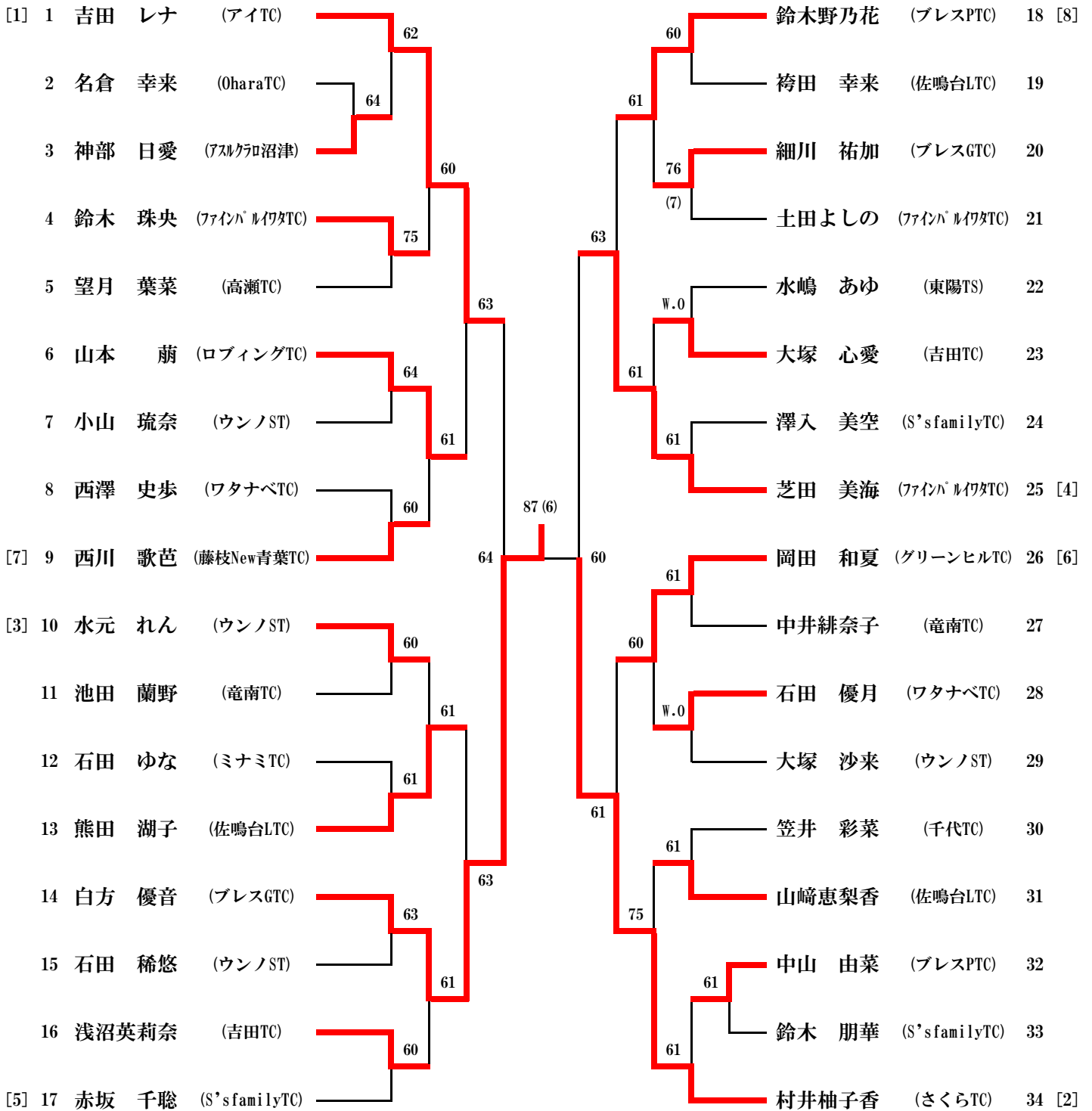

(3位戦)

吉田 レナ 62 芝田 美海

(5位戦)

山本 萌 60 鈴木野乃花  
熊田 湖子 60 岡田 和夏

(7位戦)

山本 萌 63 岡田 和夏



# 11歳以下男子B

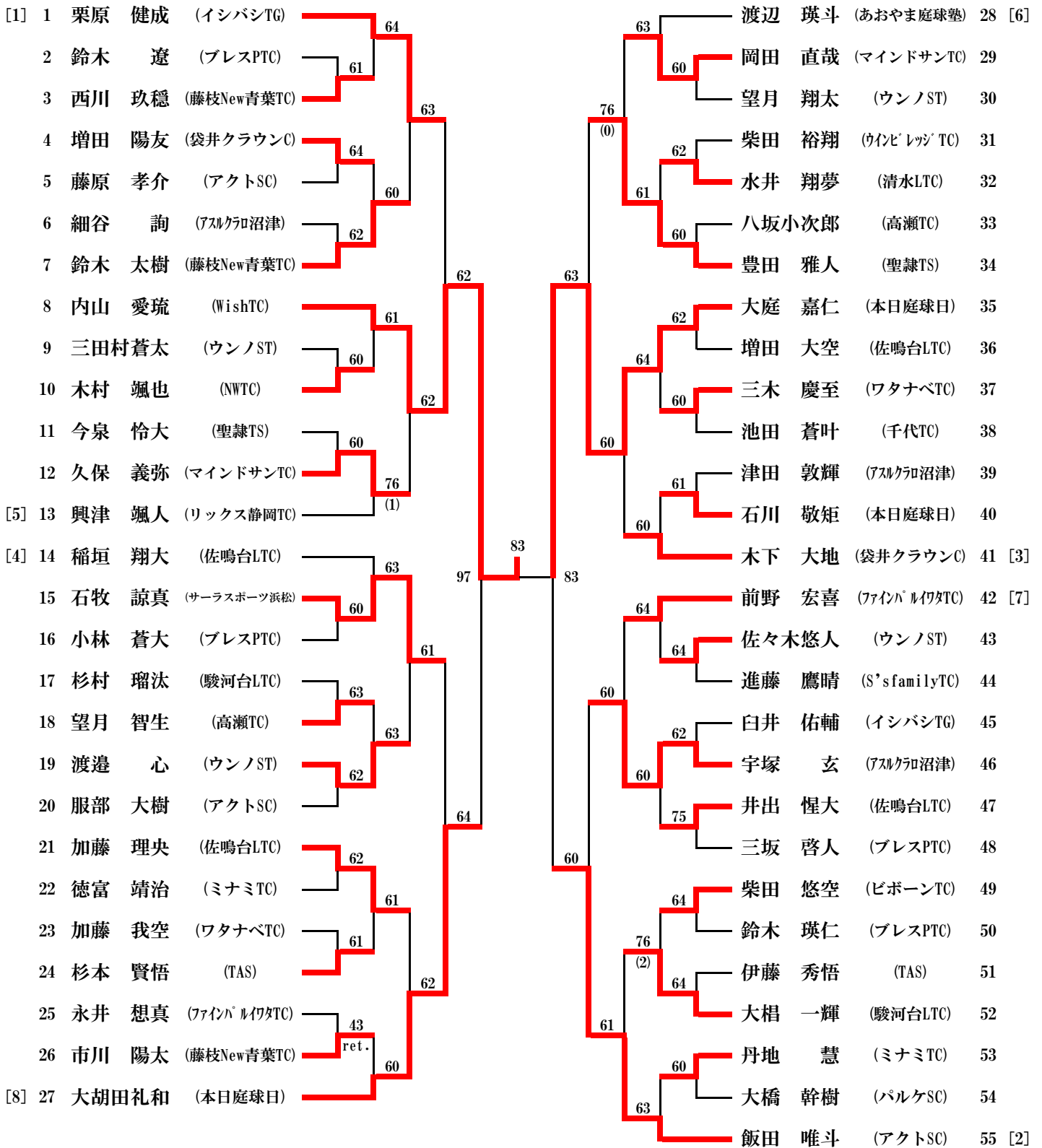

(3位戦)  
 大胡田礼和 61 飯田 唯斗 63

(5位戦)  
 栗原 健成 63 豊田 雅人 63  
 石牧 諒真 63 宇塚 玄 63

(7位戦)  
 石牧 諒真 75 宇塚 玄 75

# 11歳以下女子B

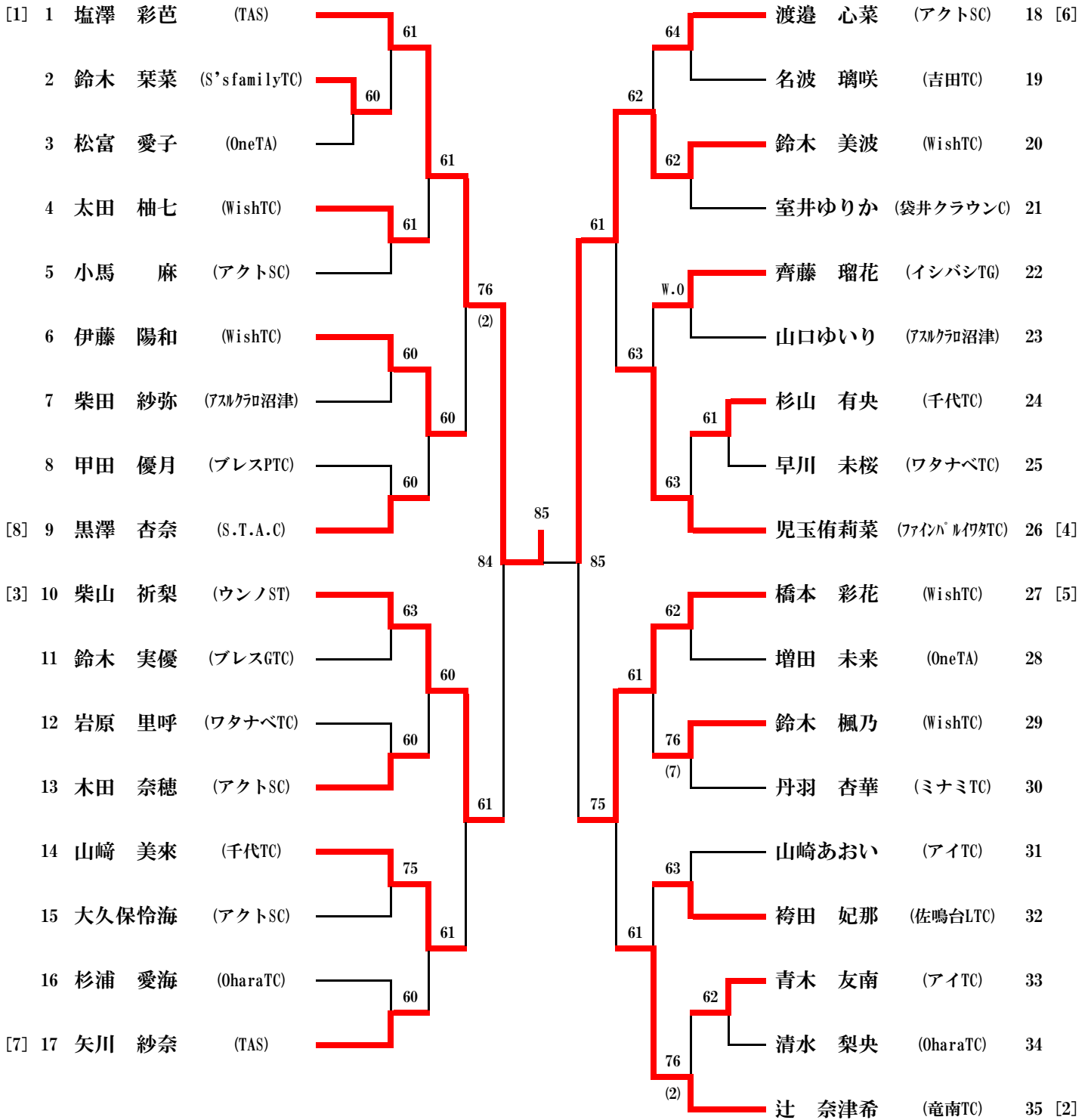

(3位戦)

柴山 祈梨 61 橋本 彩花

(5位戦)

伊藤 陽和 61 児玉 侑莉菜  
山崎 美來 61 辻 奈津希

(7位戦)

山崎 美來 60 児玉 侑莉菜

### 9歳以下男子A

1	松村 侑	(あおやま庭球塾)	60	63	佐野 文都	(アクトSC)	5
2	蘆田 健翔	(アクトSC)	61	61	稲本 碧	(藤枝New青葉TC)	6
3	木山 翔	(袋井クラウンC)	62	63	鈴木 逞郎	(あおやま庭球塾)	7
4	清水 瑛太	(S.T.A.C)			山崎倫大朗	(アクトSC)	8

(3位戦)

清水 瑛太	62	佐野 文都
-------	----	-------

(5位戦)

蘆田 健翔	64	75	61	稲本 碧
木山 翔				鈴木 逞郎

(7位戦)

木山 翔	76 (5)	鈴木 逞郎
------	--------	-------

### 9歳以下男子B

1	清水 竣	(パルケSC)	63	60	足立 央地	(アイTC)	8
2	足立 礼央	(アイTC)	76	61	津島 歩	(アクトSC)	9
3	菅谷 蒼斗	(グリーンヒルTC)	(4)	63	久保 大義	(マインドサンTC)	10
4	大石 虎輝	(清水LTC)	60	62	則武 駿	(ウイビレッジTC)	11
5	樽林 奏良	(S'sfamilyTC)	64	76	福島 幹太	(ウンノST)	12
6	清水 佑真	(OharaTC)	63	76 (7)	鈴木 健悟	(プレスPTC)	13
7	池田 大悟	(TAS)		75 (8)	長坂 康生	(佐鳴台LTC)	14
					山本 葵	(ロビングTC)	15

(3位戦)

大石 虎輝	75	鈴木 健悟
-------	----	-------

(5位戦)

足立 礼央	64	61	則武 駿
清水 佑真			山本 葵

(7位戦)

清水 佑真	61	則武 駿
-------	----	------

### 9歳以下女子

1	渡邊 希	(袋井クラウンC)	63	64	遠藤 世渚	(ワタナベTC)	7
2	石上 蓮栞	(ウンノST)	63	61	鷺巣 帆加	(ウンノST)	8
3	竹下 采佑	(竜南TC)	63	75	高野瀬 柚寿	(あおやま庭球塾)	9
4	杉山 巴菜	(あおやま庭球塾)	61	60	佐野 来実	(TAS)	10
5	山本 有紗	(ウンノST)	63	61	泉 はなび	(あおやま庭球塾)	11
6	権名 恵麻	(アクトSC)			勝又 美玲	(ミナミTC)	12

(3位戦)

杉山 巴菜	63	高野瀬 柚寿
-------	----	--------

(5位戦)

竹下 采佑	60	61	64	鷺巣 帆加
権名 恵麻				佐野 来実

(7位戦)

竹下 采佑	61	佐野 来実
-------	----	-------

# 歴代優勝者

回/種目	16歳以下		14歳以下		12歳以下		10歳以下	
	男子	女子	男子	女子	男子	女子	男子	女子
第1回 (1986)	稲葉 孝司 (富士岳南)	参加者なし	大地 智 (静大付属中)	宮島 浩美 (駿河台LTC)	高橋 孝徳 (パピーTC)	山田 良子 (大地STC)	鈴木 大地 (三保黒潮)	堀 世津子 (三保黒潮)
第2回 (1987)	紀 有二 (竜南TC)	青木 利依 (NWTC)	石川雄二郎 (れんげ LTC)	石井 弓 (刈谷TP)	石井 亮 (刈谷TP)	宮本 智美 (ミナミTC)	伊東 敬洋 (竜南TC)	中川 美穂 (富士宮ワット)
第3回 (1988)	松島 泰秋 (NWTC)	鈴木 祥子 (静岡女商高)	参加者なし	宗野 明子 (竜南TC)	小野田倫久 (竜南TC)	水野 綾子 (れんげ LTC)	角田 博幸 (ミナミTC)	井上 安里 (ウイズTC)
第4回 (1989)	岩木 典之 (清水工業高)	岡部 仁美 (静岡女商高)	石川嘉太郎 (沼津RTC)	渡辺いくみ (富士宮ワット)	望月伸一郎 (パピーTC)	望月里枝子 (富士宮ワット)	谷 泰仁 (三保黒潮)	千代 規衣 (千代TC)
第5回 (1990)	津森 雅史 (静岡高)	渋谷 友美 (高歳中)	岸本 歩 (西尾ローン)	海野妃佐子 (竜南TC)	吉野 聡 (荏原SSC)	吉田 亜矢 (春日井TS)	柏原 隆介 (荏原SSC)	加藤 由衣 (春日井TS)
第6回 (1991)	川口 晃尚 (静岡市立高)	山田真由美 (高瀬TP)	石原 健一 (三保黒潮)	平口 実香 (竜南TC)	杉山 賢明 (荏原SSC)	渥美 ふみ (森口TS)	樋口 慧旨 (れんげ LTC)	篠原 育美 (富士宮ワット)
第7回 (1992)	亀山 大樹 (静岡市立高)	佐藤 幸重 (パピーTC)	高橋 武司 (富士岳南)	山田 愛 (高瀬TP)	畠中 将人 (春日井PTC)	鈴木 愛 (森口TS)	金山 敦思 (春日井PTC)	野澤 絵梨 (刈谷TC)
第8回 (1993)	桜井 裕也 (静岡市立高)	平口 実香 (静岡市立高)	高瀬 一久 (高瀬TP)	大見 絵里 (刈谷TP)	西澤 達彦 (竜南TC)	篠原 育美 (富士宮ワット)	陰山 直幸 (ウィンビレッジ)	松井 小麦 (竜南TC)
第9回 (1994)	今村 好孝 (浜松工業高)	山田 愛 (静岡高)	畠中 将人 (春日井PTC)	岩下 敦子 (沼津RTC)	畠中 聡 (春日井PTC)	鈴木 愛理 (NWTC)	大石 貴祥 (高瀬TP)	石原 伶奈 (三保黒潮)
第10回 (1995)	戸塚 裕一 (竜南TC)	千代 規衣 (静岡市立高)	露木 勇太 (富士オオトミ)	松井 小麦 (竜南TC)	陰山 直幸 (ウィンビレッジ)	鈴木 愛理 (NWTC)	木下雄次郎 (NWTC)	細谷 夕香 (トキワクラブ)
第11回 (1996)	和田 真実 (静岡高)	参加者なし	城下 孝行 (NWTC)	原 美里 (ウィンビレッジ)	大石 貴祥 (高瀬TP)	原田 沙知 (刈谷TP)	野上 琢磨 (刈谷TP)	梅村 奈央 (春日井TS)
第12回 (1997)	陰山 直幸 (ウィンビレッジ)	栗田 香織 (NWTC)	大畑 裕 (竜南TC)	漆畑 恵里 (TAS)	野上 琢磨 (刈谷TP)	立木 春夏 (ニューマンドア)	金原 良介 (サウスポーツ)	北出 佳都 (春日井PTC)
第13回 (1998)	杉本 暁 (静岡西高)	漆畑 恵里 (TAS)	服部 将大 (高瀬TP)	勇内みさき (三保黒潮)	松井 大和 (竜南TC)	木下 ミサ (ニューマンドア)	山崎 壮 (三保黒潮)	田村 奈穂 (三保黒潮)
第14回 (1999)	岩崎 博哉 (浜松工業高)	原田 沙知 (刈谷TC)	金原 大介 (佐鳴台LTC)	川村 朋美 (高瀬TP)	金原 良介 (佐鳴台LTC)	松本 千明 (TAS)	松尾 友貴 (AI TC)	東 由貴 (パピーTC)
第15回 (2000)	服部 将大 (高瀬TP)	井上 美加 (萩丘TC)	夏目 悠史 (高瀬TP)	松山 芳 (アイTC)	松尾 友貴 (AI TC)	伊藤絵美子 (ミナミTC)	竹中 健矢 (プレスGTC)	足立倫有子 (フェスタ)
第16回 (2001)	増田 兆孝 (グリーンヒル)	石川小百合 (静岡市立高)	金原 良介 (佐鳴台LTC)	岩崎 南奈 (竜南TC)	小栗 翔 (佐鳴台LTC)	田中 優季 (刈谷TP)	小栗 翼 (佐鳴台LTC)	佐合 恵 (佐鳴台LTC)
回/種目	17歳以下		15歳以下		13歳以下		11歳以下	
	男子	女子	男子	女子	男子	女子	男子	女子
第17回 (2002)	金原 良介 (佐鳴台LTC)	大見真衣子 (金城学院高)	戸塚堅二郎 (聖光学院中)	木下 ミサ (名経大高歳中)	戸塚 翔三 (聖光学院中)	増田奈央子 (グリーンヒル)	古橋 弘章 (NWTC)	菊川 葉 (フェスタ)
回/種目	15歳以下		13歳以下		11歳以下		9歳以下	
	男子	女子	男子	女子	男子	女子	男子	女子
第18回 (2003)	山崎 元希 (袋井球'S)	東 由貴 (パピーTC)	岡田 亮 (中央プラザ)	松島美智留 (NWTC)	木村 光希 (ミズノ)	袴田 航 (佐鳴台LTC)	和久井亮平 (AI TC)	中村 文香 (森林ロングウッド)
第19回 (2004)	小栗 翔 (佐鳴台LTC)	増田奈央子 (グリーンヒル)	森口 俊 (竜南TC)	鈴木 凜 (パピーTC)	大川 亮輔 (佐鳴台LTC)	吉富 愛子 (チーム・コマダ)	和久井 勉 (AI TC)	宮道 嘉連 (萩丘TC)
第20回 (2005)	上野 泰弘 (丹那TC)	木内 美優 (三保黒潮)	古田 陸人 (小林クラブ)	大久保光徳 (萩丘TC)	佐藤 武瑠 (千代TC)	古崎真帆里 (ミズノ)	坂本 徹 (NWTC)	古橋 茉奈 (プレスGTC)
第21回 (2006)	藤本 拓臣 (佐鳴台LTC)	原田 恵理 (NWTC)	大長 俊貴 (ウィンビレッジ)	山口 恵実 (佐鳴台LTC)	鈴木 陽 (佐鳴台LTC)	鈴木 舞 (プレスGTC)	三浦 明仁 (NWTC)	鈴木 南穂 (NWTC)
第22回 (2007)	長谷川 新 (フィンバルワタ)	中川 知聡 (千代TC)	山本 祐太 (TAS)	吉川 桃加 (ミズノ)	仲 佑紀 (丹那TC)	脇田菜名花 (ミズノ)	松田 和樹 (城南静岡)	関塚 若菜 (フィンバルワタ)
第23回 (2008)	高田 晴揮 (Wish TC)	山口 恵実 (佐鳴台LTC)	鈴木 陽 (佐鳴台LTC)	植田 舞 (佐鳴台LTC)	若山 裕貴 (マインドサン)	望月 美玖 (千代TC)	佐原 克哉 (Wish TC)	脇田有梨花 (チェリーTC)
第24回 (2009)	吉見 恒輝 (プレスGTC)	後藤 波那 (丹那TC)	古田 伊露 (佐鳴台LTC)	宮道 嘉連 (プレスGTC)	白井 淳也 (千代TC)	柿澤 明里 (浜松インドア)	三浦 佑太 (ベルTS)	井上 美里 (萩丘TC)
第25回 (2010)	太田 悠介 (プレスGTC)	古橋 茉奈 (プレスGTC)	松田 和樹 (高瀬TC)	鈴木 南穂 (NWTC)	佐野 悠葵 (TAS)	高市 智美 (清水LTC)	鍛冶 尚哉 (TAS)	新村 七星 (佐鳴台LTC)
第26回 (2011)	根本 圭介 (高瀬TC)	宮道 嘉連 (浜松西高枝)	石塚 善成 (佐鳴台LTC)	森島 優 (Wish TC)	田中 諒弥 (TAS)	吉岡 希紗 (ミナミTC)	三井 駿介 (アクトSC)	村松 南奈 (アイTC藤枝)
第27回 (2012)	根本 圭介 (高瀬TC)	柿澤 明里 (佐鳴台LTC)	小林 泰晴 (ウinstロベハリ)	吉岡 希紗 (時の栖TC)	西村 潤 (アクトSC)	小池 真優 (Wish TC)	木村 浩己 (萩丘TC)	水野 頼子 (NWTC)
第28回 (2013)	石塚 善成 (佐鳴台LTC)	佐々木りお (ドリームTA)	植村 祐 (丹那TC)	吉岡 希紗 (時の栖TC)	高木 凌 (さくらTC)	横森 夢海 (駿河台LTC)	樋 莉央 (メインTC)	駒田 光音 (チーム・コマダ)
第29回 (2014)	鈴木 蓮 (ドリームTA)	吉岡 希紗 (時の栖TC)	杉本佳 加 (ウinstロベハリ)	野口 綾那 (ミナミTC)	石橋 尚之 (Wish TC)	水野 結子 (NWTC)	畑 碧音 (プレスGTC)	二宮 栞子 (佐鳴台LTC)
第30回 (2015)	杉本 佳加 (丹那TC)	野口 綾那 (ミナミTC)	太田 仁 (Wish TC)	真野 玲音 (ミナミTC)	青木 飛龍 (佐鳴台LTC)	櫻田しずか (アクトSC)	阿部 素暎 (ワタナベTC)	青木 彩華 (佐鳴台LTC)

回/種目	クラス	15歳以下		13歳以下		11歳以下		9歳以下	
		男子	女子	男子	女子	男子	女子	男子	女子
第31回 (2016)	Aトーナメント	小林 孝多 (Wish TC)	真野 玲音 (アクトSC)	石垣 秀悟 (丹那TC)	稲葉 梨莉 (アクトSC)	後藤 健太 (ミリアール静岡)	二宮 葉子 (佐鳴台LTC)	佐藤 夏向 (あおやま庭球塾)	大井川鈴奈 (プレスGTC)
	Bトーナメント	山崎 英信 (ドリームTA)	芹澤 佑梨 (グリーンヒルTC)	原川 大知 (NWTC)	平塚玲美子 (駿河台LTC)	波津 秀紀 (丹那TC)	飯塚 仁珠 (アクトSC)	白鳥 佑樹 (清水LTC)	小澤ひより (佐鳴台LTC)
第32回 (2017)	Aトーナメント	石垣 秀悟 (丹那TC)	伊藤 泉彩 (竜南TC)	石埜 光輝 (佐鳴台LTC)	櫻田しずか (アクトSC)	春日 韻 (S.T.A.C)	里 菜央 (アクトSC)	阿部 素晴 (ワタナベTC)	山本 陽毬 (アイTC)
	Bトーナメント	阿部 素頼 (ワタナベTC)	小塚 彩梨 (あおやま庭球塾)	小田原 快 (ウインレッジTC)	村松日菜乃 (Wish TC)	小木 涼平 (Wish TC)	小島 詠 (プレスPTC)	杉山 遼介 (高瀬TC)	梶井 菜月 (プレスPTC)
第33回 (2018)	Aトーナメント	大場 巧士 (Wish TC)	小池 芽衣 (アイTC)	露木 良太 (丹那TC)	里 菜央 (アクトSC)	佐藤 夏向 (あおやま庭球塾)	久米くらら (佐鳴台LTC)	宮本 亮 (パルケSC)	葛保 沙織 (プレスGTC)
	Bトーナメント	小澤 優 (佐鳴台LTC)	梶山 奈菜 (グリーンヒルTC)	松澤 藍天 (佐鳴台LTC)	飯塚 仁珠 (アクトSC)	藤原宗太郎 (S.T.A.C)	田上 にご (チェリーTC)	永田 俊輔 (佐鳴台LTC)	
第34回 (2019)	Aトーナメント	後藤 健太 (時之栖TC)	近藤 優衣 (城南静岡中高)	松田 一希 (ウンノST)	加藤 由 (アクトSC)	志知 暖基 (S.T.A.C)	太田 乃愛 (WishTC)	山崎倫大朗 (アクトSC)	渡邊 希 (袋井クラウンC)
	Bトーナメント	久津輪勇介 (ミナミTC)	鈴木 陽和 (アイTC)	山田想一郎 (プレスGTC)	小栗 世渚 (ファインバールワタTC)	内山 愛琉 (WishTC)	塩澤 彩芭 (TAS)	足立 央地 (アイTC)	
	Cトーナメント			川中 光来 (グリーンヒルTC)	白方 優音 (プレスGTC)				