

男子ダブルス

平成28年度高等学校新人体育大会テニス競技西部地区予選ダブルス

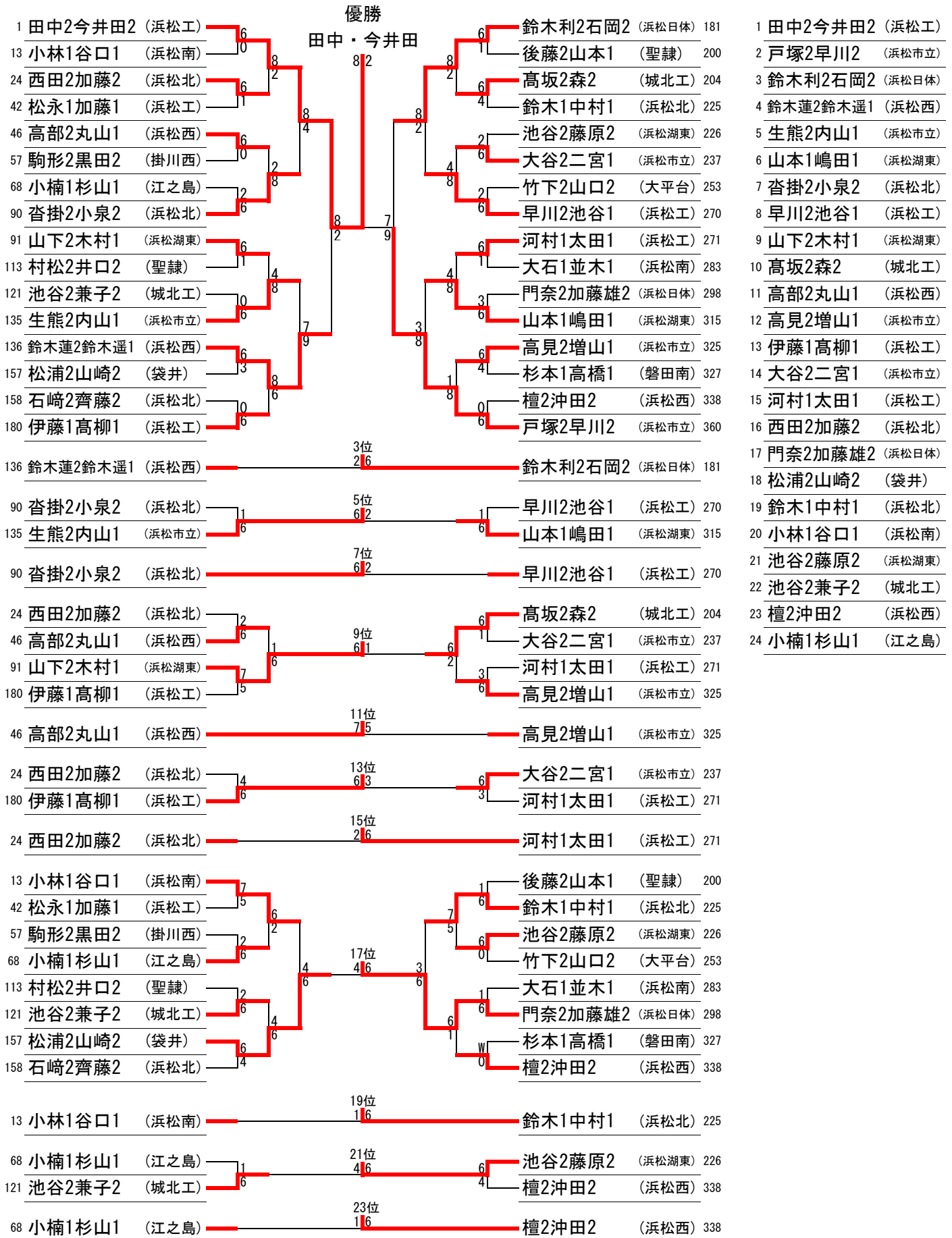

女子ダブルス

優勝 平成28年度 新人戦ダブルス西部地区予選 B32以上順位戦

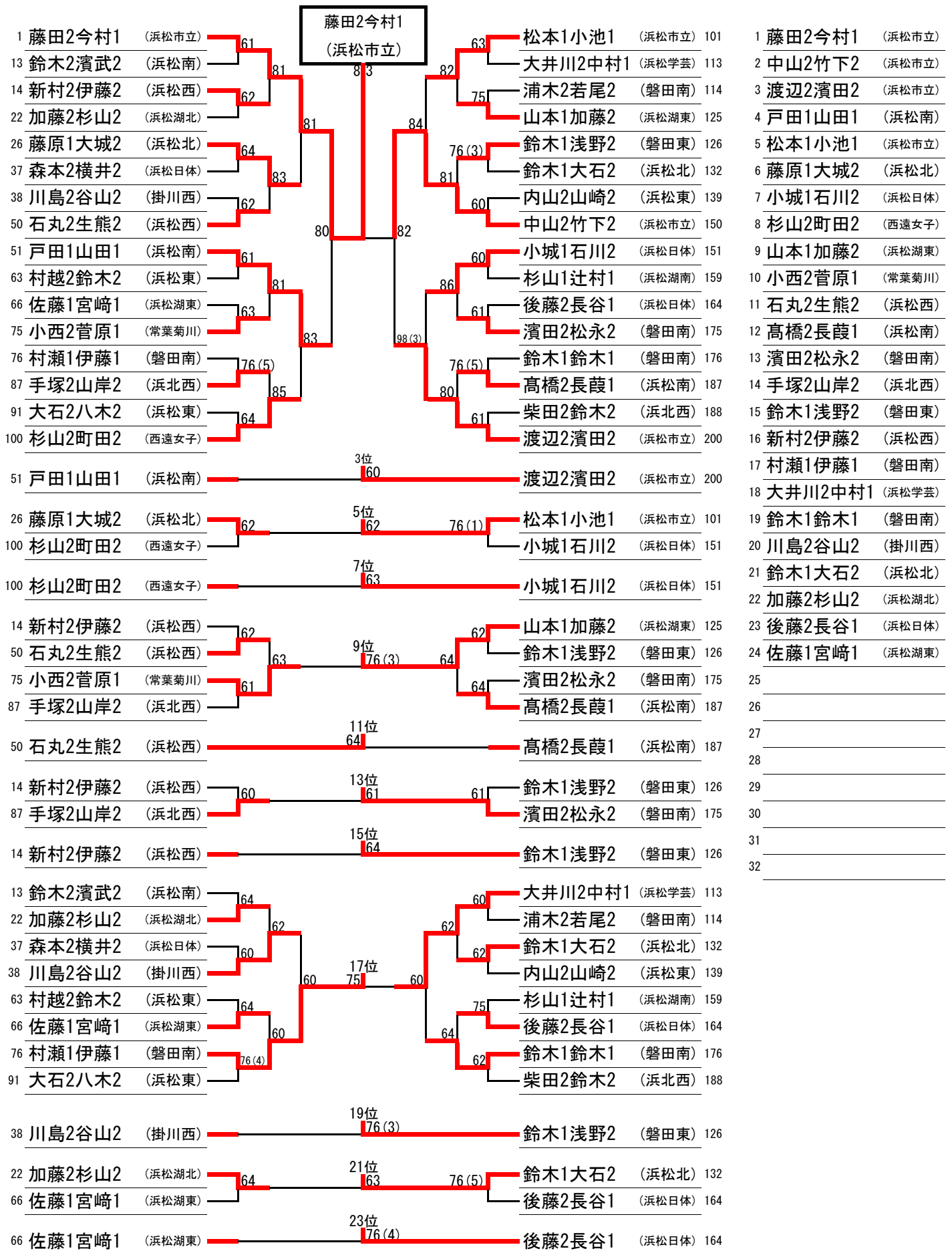

平成28年度 静岡県中部地区新人体育大会 男子ダブルス ベスト64以上

参加307組

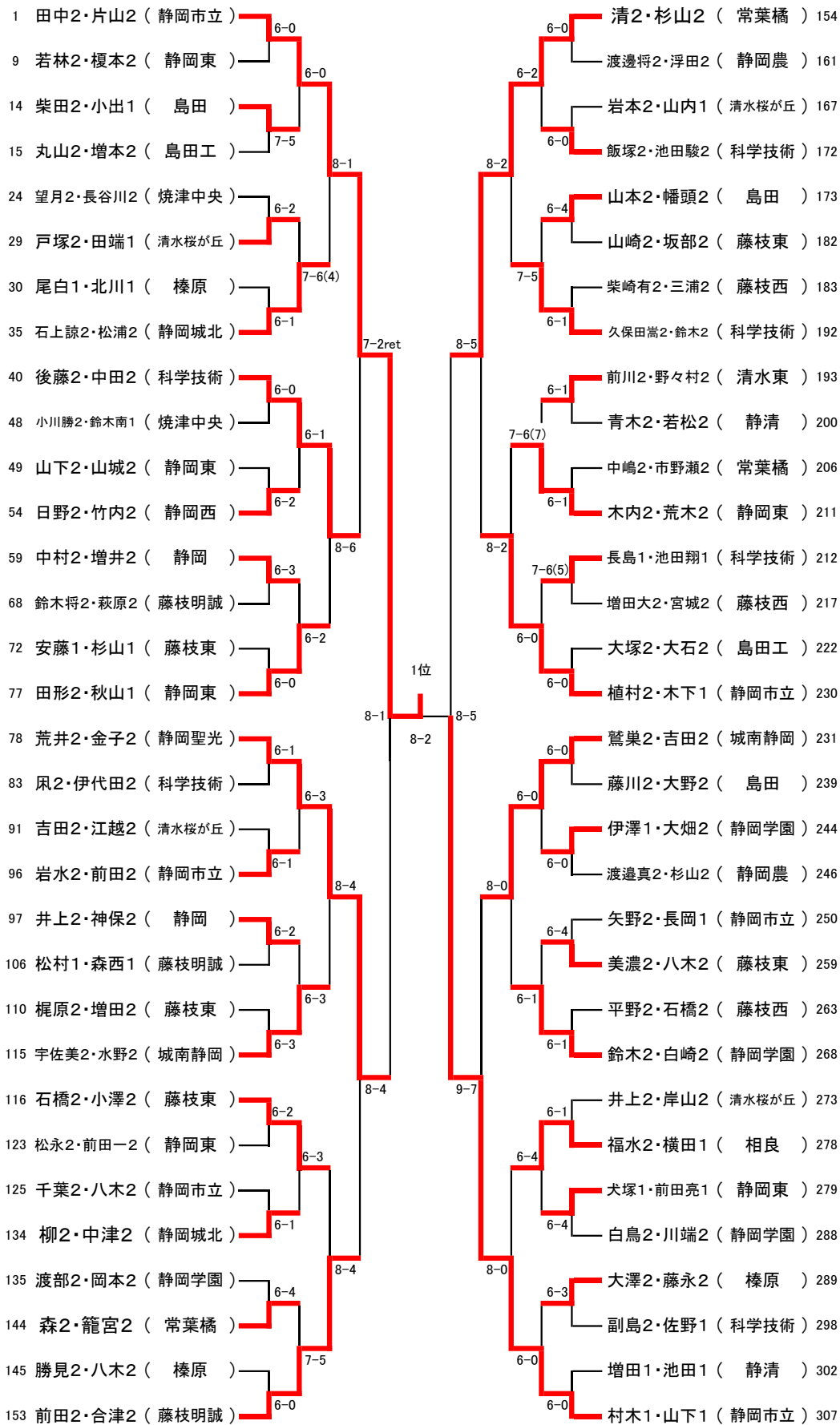

順位		
1位	田中2・片山2	静岡市立
2位	村木1・山下1	静岡市立
3位	清2・杉山2	常葉橘
4位	荒井2・金子2	静岡聖光
5位	植村2・木下1	静岡市立
6位	前田2・合津2	藤枝明誠
7位	鷲巢2・吉田2	城南静岡
8位	後藤2・中田2	科学技術
9位	田形2・秋山1	静岡東
10位	木内2・荒木2	静岡東
11位	鈴木2・白崎2	静岡学園
12位	宇佐美2・水野2	城南静岡
13位	石橋2・小澤2	藤枝東
14位	久保田嵩2・鈴木2	科学技術
15位	福水2・横田1	相良
16位	石上諒2・松浦2	静岡城北
17位	柳2・中津2	静岡城北
18位	前川2・野々村2	清水東
19位	犬塚1・前田亮1	静岡東
20位	戸塚2・田端1	清水桜が丘
21位	岩水2・前田2	静岡市立
22位	伊澤1・大畑2	静岡学園
23位	山本2・幡頭2	島田
24位	中村2・増井2	静岡
25位	森2・籠宮2	常葉橘
26位	長島1・池田翔1	科学技術
27位	大澤2・藤永2	榛原
28位	日野2・竹内2	静岡西
29位	井上2・神保2	静岡
30位	飯塚2・池田駿2	科学技術
31位	美濃2・八木2	藤枝東
32位	柴田2・小出1	島田

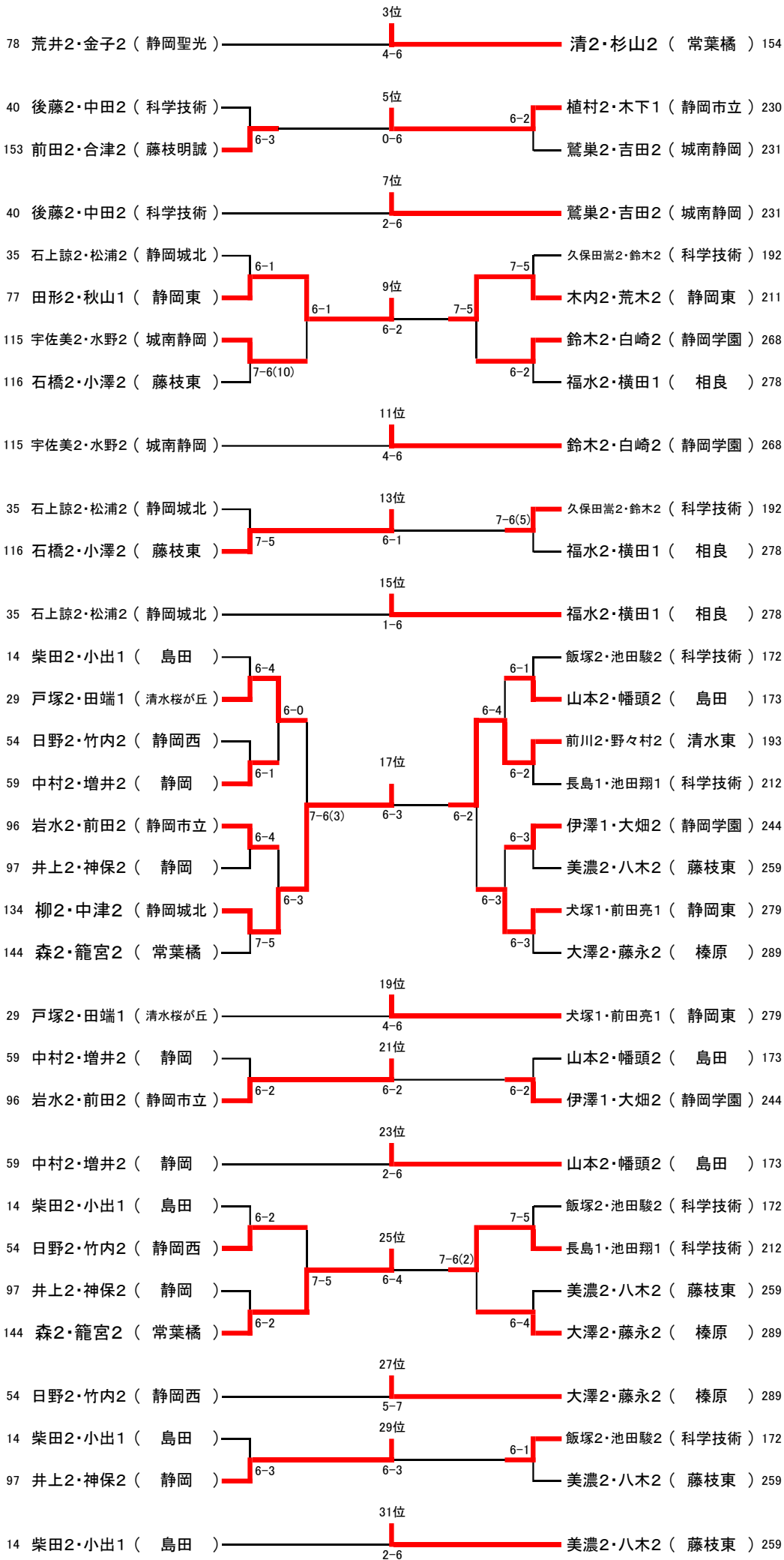

平成28年度 静岡県高等学校新人体育大会 中部地区大会 女子ダブルス ベスト32以上

参加180ペア

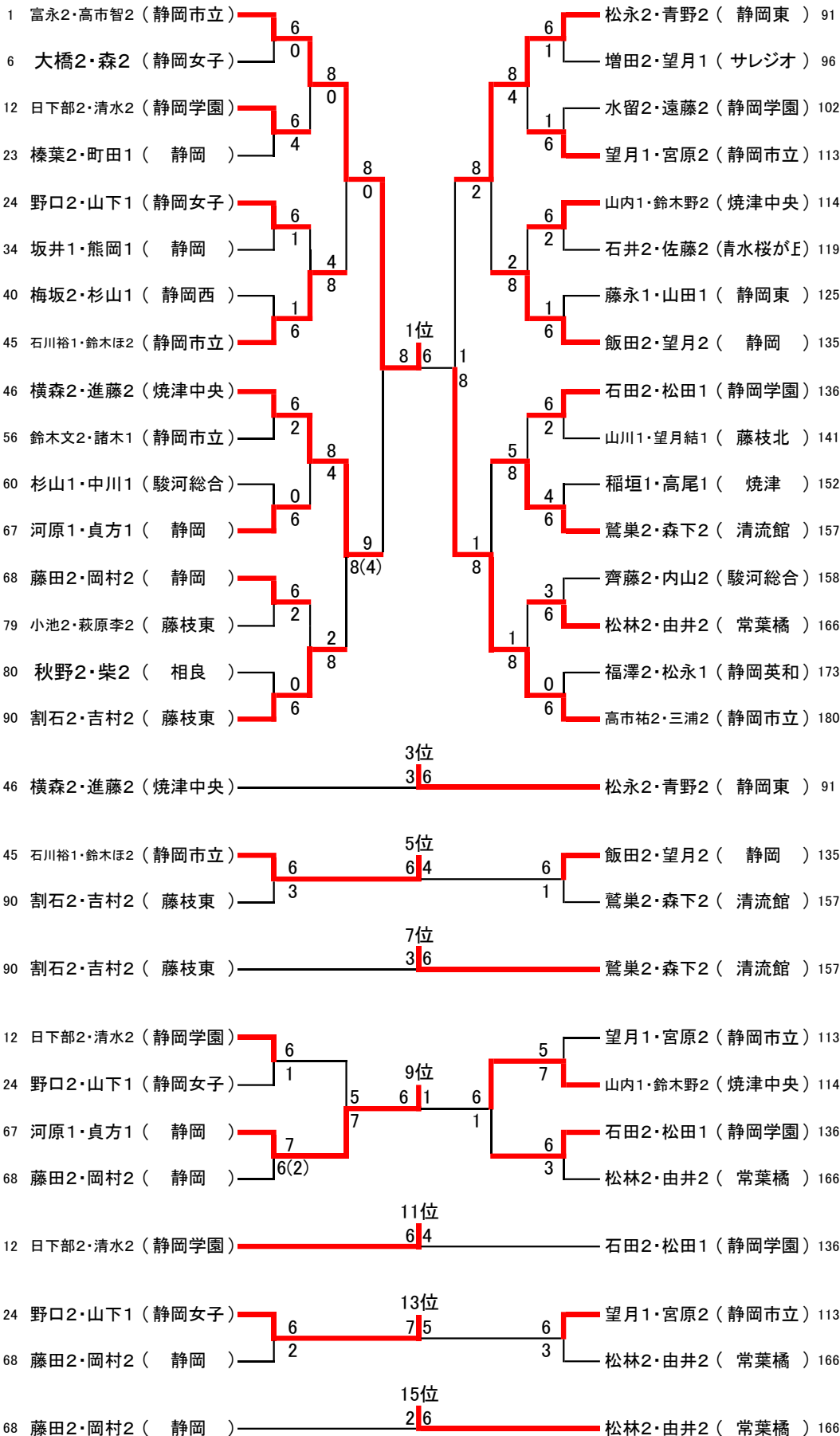

順位		
1位	富永2・高市智2	静岡市立
2位	高市祐2・三浦2	静岡市立
3位	松永2・青野2	静岡東
4位	横森2・進藤2	焼津中央
5位	石川裕1・鈴木ほ2	静岡市立
6位	飯田2・望月2	静岡
7位	鷲巣2・森下2	清流館
8位	割石2・吉村2	藤枝東
9位	河原1・貞方1	静岡
10位	山内1・鈴木野2	焼津中央
11位	日下部2・清水2	静岡学園
12位	石田2・松田1	静岡学園
13位	野口2・山下1	静岡女子
14位	望月1・宮原2	静岡市立
15位	松林2・由井2	常葉橘
16位	藤田2・岡村2	静岡

平成28年度 静岡県高等学校新人体育大会 中部地区大会 女子ダブルス ベスト32以上

参加180ペア

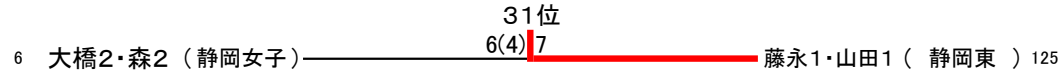
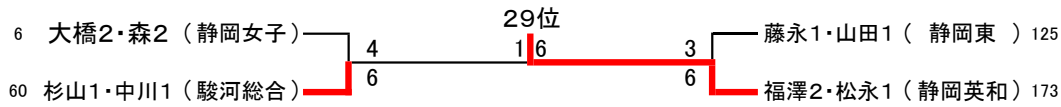
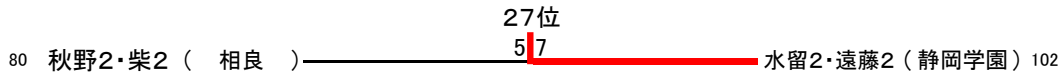
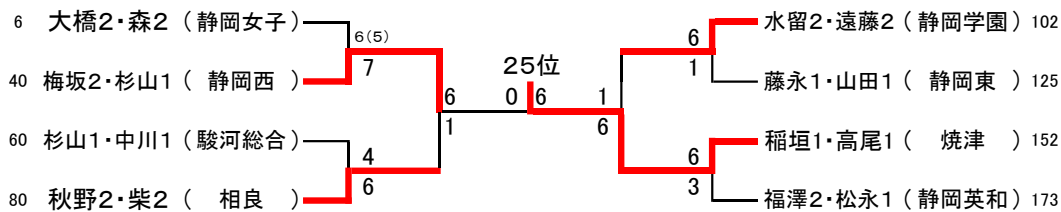
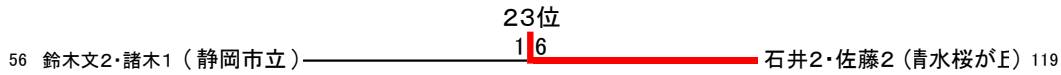
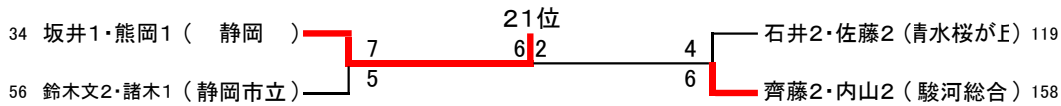
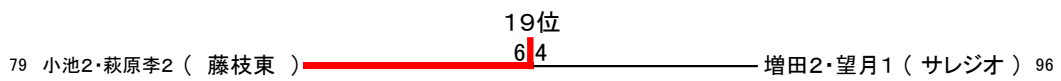
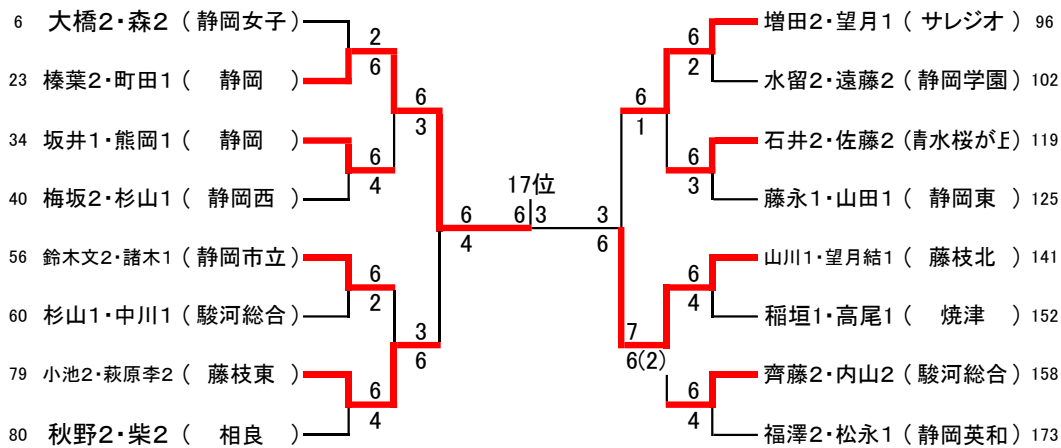

順位		
17位	榛葉2・町田1	静岡
18位	山川1・望月結1	藤枝北
19位	小池2・萩原李2	藤枝東
20位	増田2・望月1	サレジオ
21位	坂井1・熊岡1	静岡
22位	齊藤2・内山2	駿河総合
23位	石井2・佐藤2	(清水桜が丘)
24位	鈴木文2・諸木1	静岡市立
25位	稲垣1・高尾1	焼津
26位	梅坂2・杉山1	静岡西
27位	水留2・遠藤2	静岡学園
28位	秋野2・柴2	相良
29位	福澤2・松永1	静岡英和
30位	杉山1・中川1	駿河総合
31位	藤永1・山田1	静岡東
32位	大橋2・森2	静岡女子

H28 新人戦男子ダブルス ベスト32

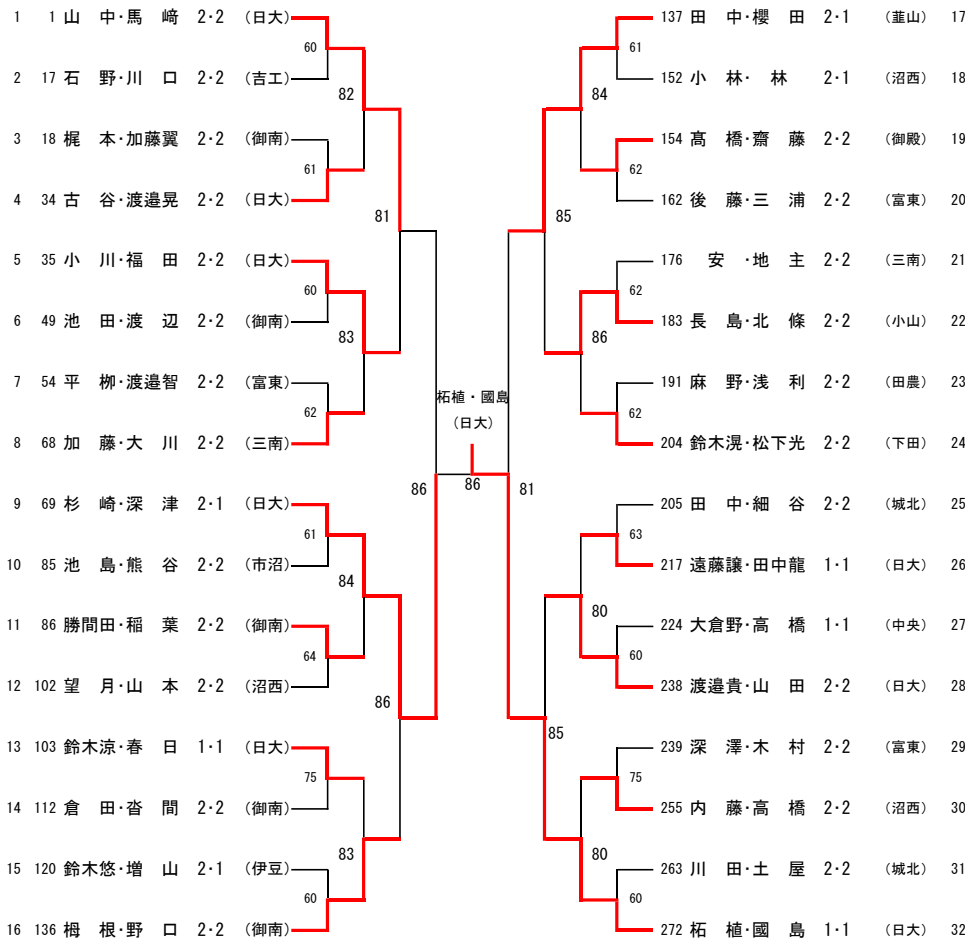

順位		
1位	柘植・國島 1-1	(日大)
2位	杉崎・深津 2-1	(日大)
3位	山中・馬崎 2-2	(日大)
4位	田中・櫻田 2-1	(葦山)
5位	渡邊貴・山田 2-2	(日大)
6位	柘根・野口 2-2	(御南)
7位	小川・福田 2-2	(日大)
8位	長島・北條 2-2	(小山)
9位	古谷・渡邊晃 2-2	(日大)
10位	鈴木滉・松下光 2-2	(下田)
11位	内藤・高橋 2-2	(沼西)
12位	勝間田・稲葉 2-2	(御南)
13位	加藤・大川 2-2	(三南)
14位	遠藤譲・田中龍 1-1	(日大)
15位	高橋・齋藤 2-2	(御殿)
16位	鈴木涼・春日 1-1	(日大)
17位	深澤・木村 2-2	(富東)
18位	望月・山本 2-2	(沼西)
19位	池田・渡辺 2-2	(御南)
20位	安・地主 2-2	(三南)
21位	田中・細谷 2-2	(城北)
22位	梶本・加藤翼 2-2	(御南)
23位	倉田・沓間 2-2	(御南)
24位	小林・林 2-1	(沼西)
25位	麻野・浅利 2-2	(田農)
26位	平柳・渡邊智 2-2	(富東)
27位	川田・土屋 2-2	(城北)
28位	鈴木悠・増山 2-1	(伊豆)
29位	池島・熊谷 2-2	(市沼)
30位	後藤・三浦 2-2	(富東)
31位	大倉野・高橋 1-1	(中央)
32位	石野・川口 2-2	(吉工)

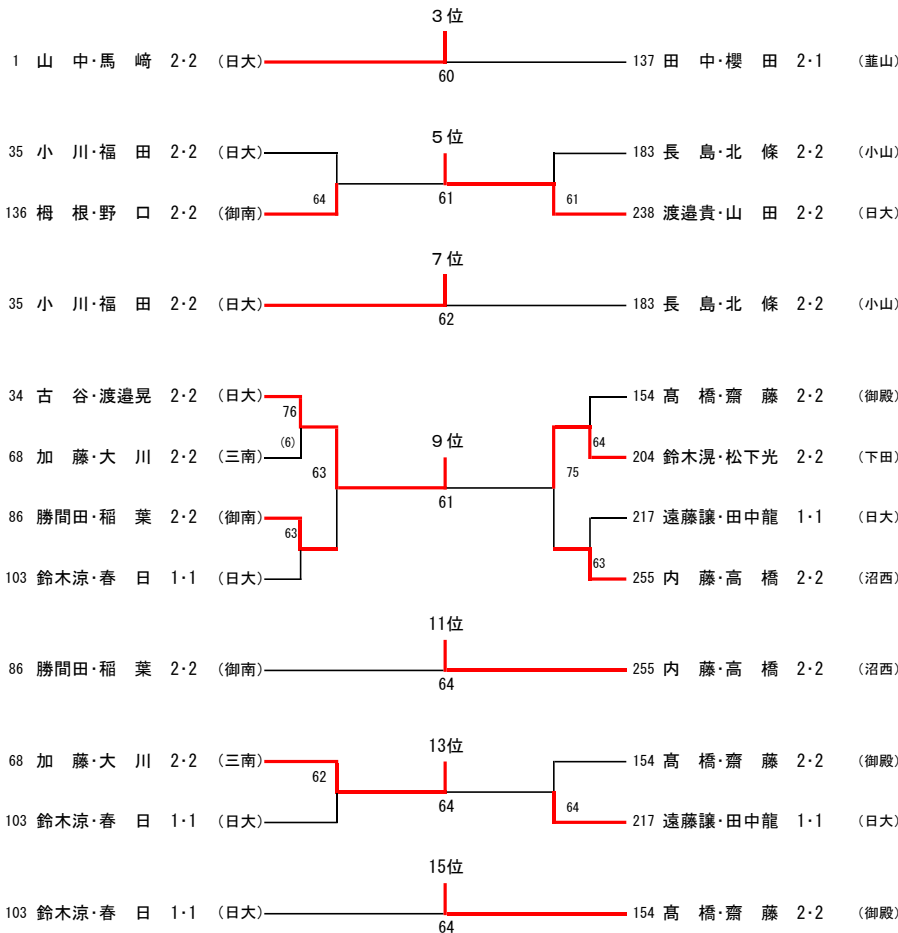

H28 新人戦男子ダブルス 下位順位戦

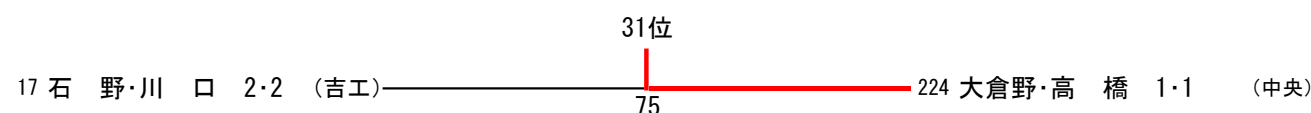
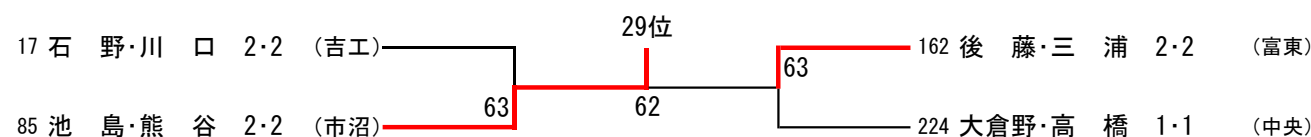
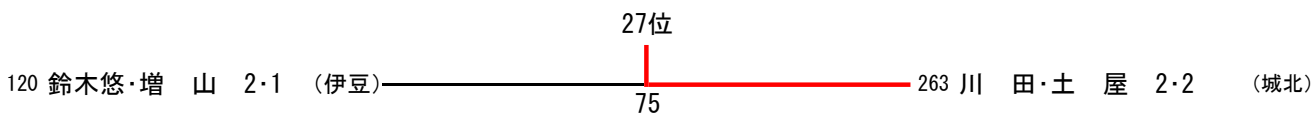
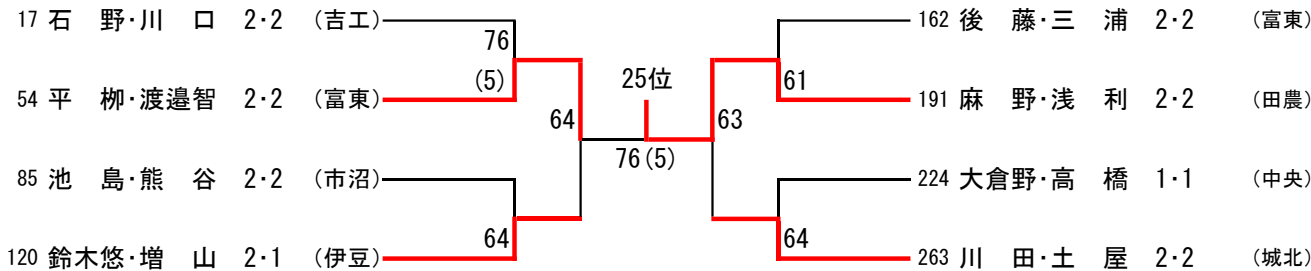
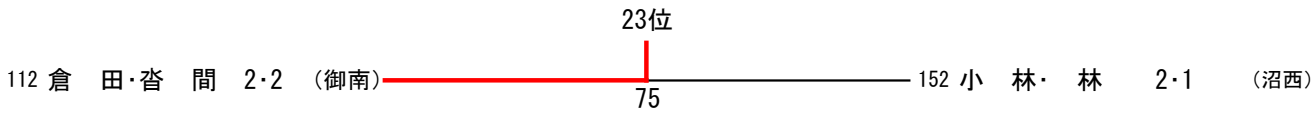
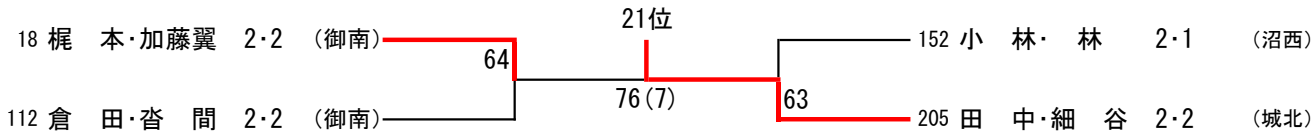
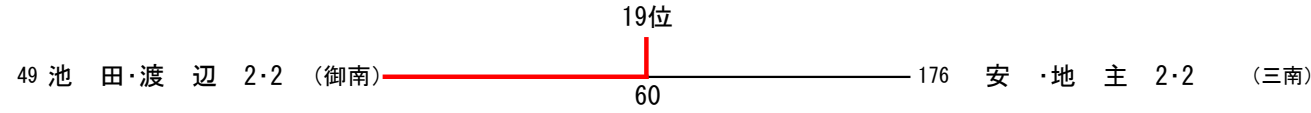
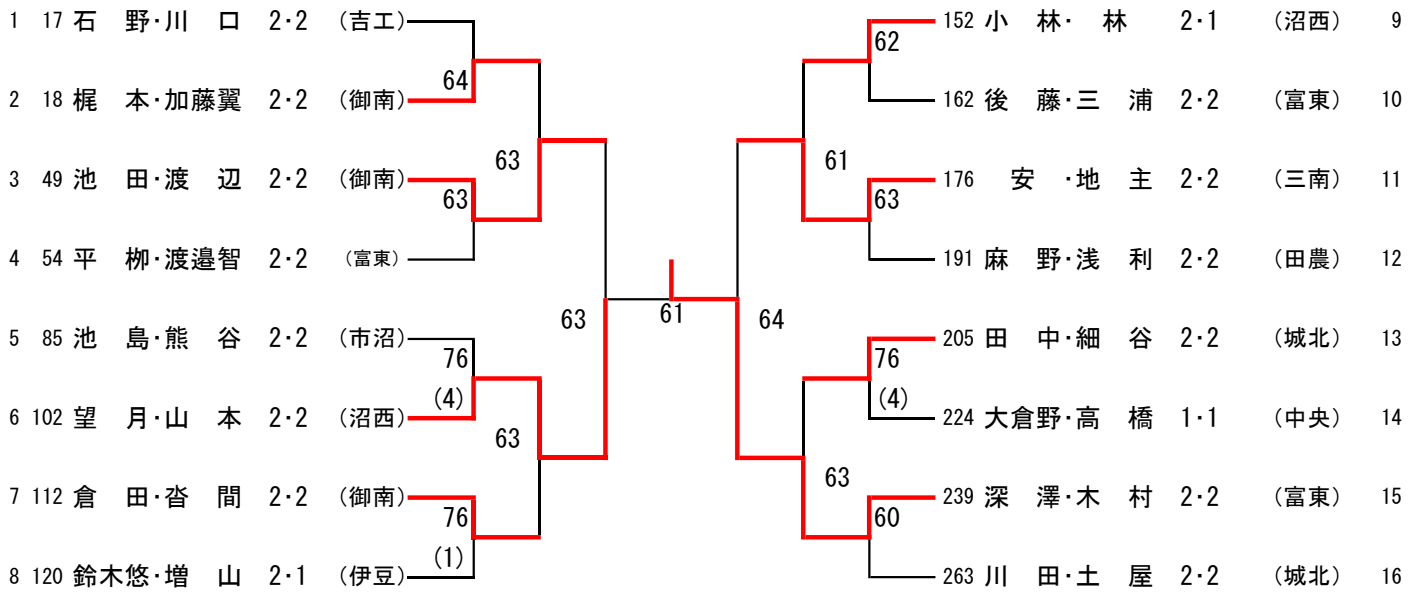

H28 新人戦女子ダブルス ベスト32

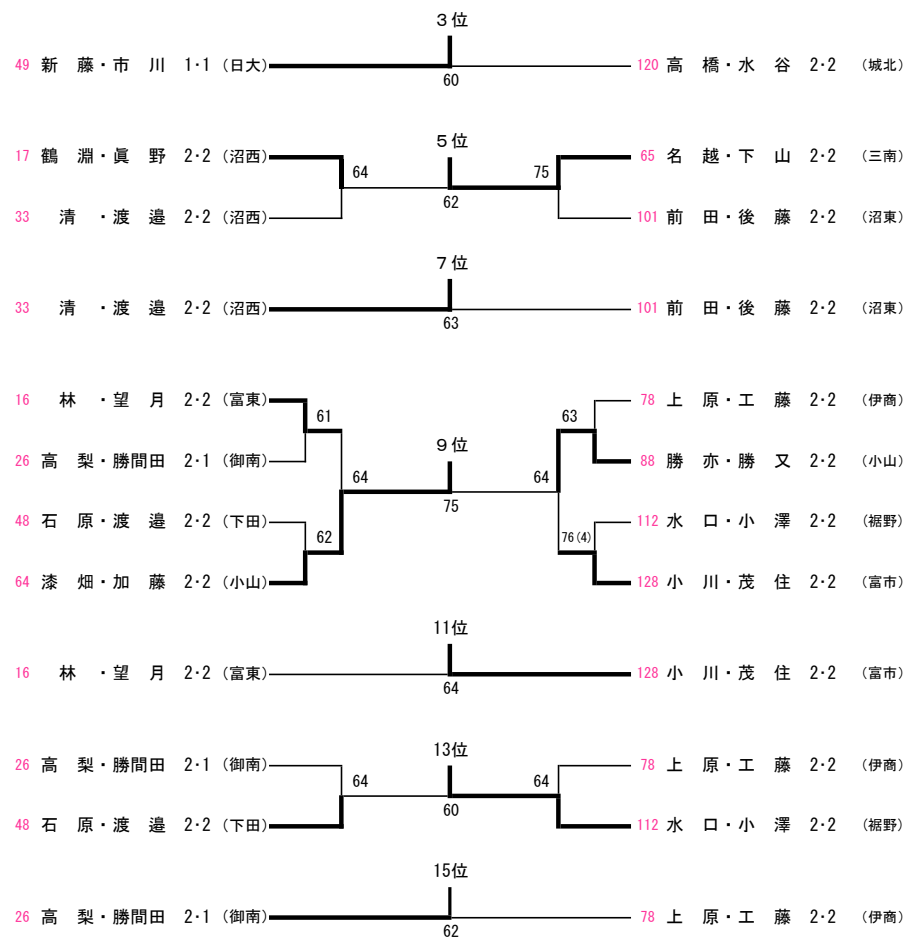
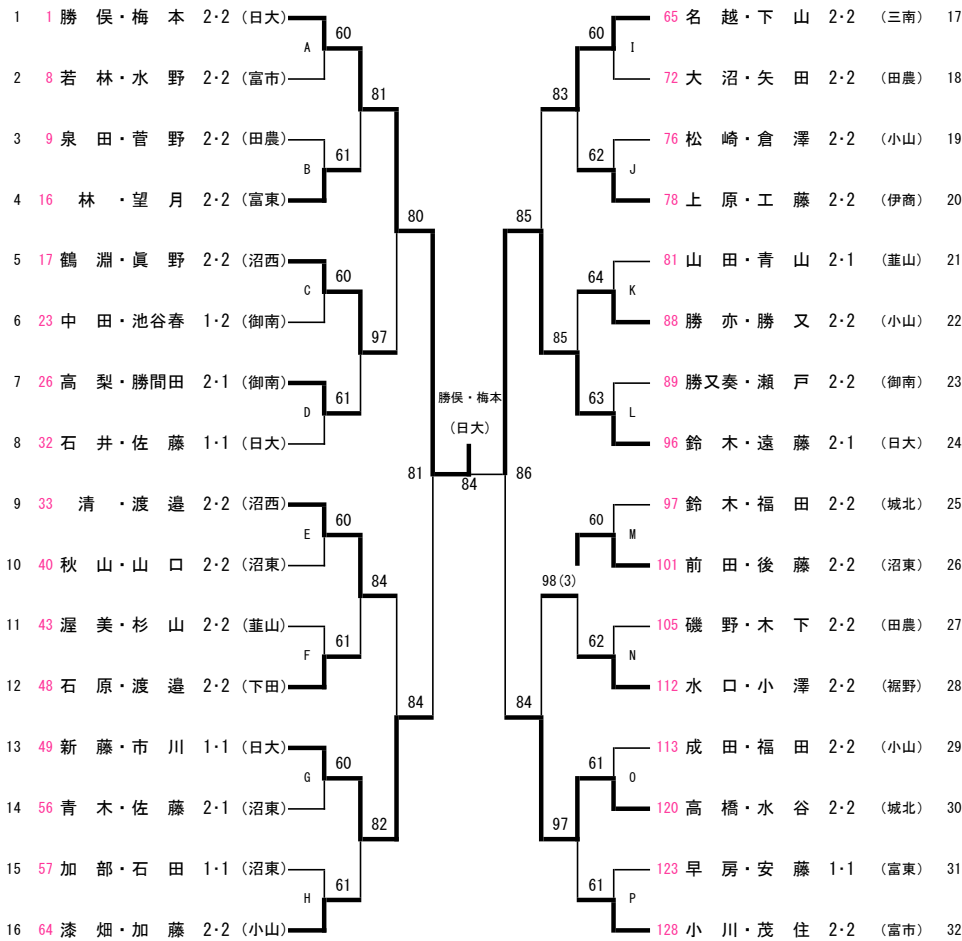

順位		
1位	勝俣・梅本 2・2	(日大)
2位	鈴木・遠藤 2・1	(日大)
3位	新藤・市川 1・1	(日大)
4位	高橋・水谷 2・2	(城北)
5位	名越・下山 2・2	(三南)
6位	鶴淵・眞野 2・2	(沼西)
7位	清・渡邊 2・2	(沼西)
8位	前田・後藤 2・2	(沼東)
9位	漆畑・加藤 2・2	(小山)
10位	勝亦・勝又 2・2	(小山)
11位	小川・茂住 2・2	(富市)
12位	林・望月 2・2	(富東)
13位	水口・小澤 2・2	(裾野)
14位	石原・渡邊 2・2	(下田)
15位	高梨・勝間田 2・1	(御南)
16位	上原・工藤 2・2	(伊商)
17位	石井・佐藤 1・1	(日大)
18位	成田・福田 2・2	(小山)
19位	大沼・矢田 2・2	(田農)
20位	秋山・山口 2・2	(沼東)
21位	勝又奏・瀬戸 2・2	(御南)
22位	加部・石田 1・1	(沼東)
23位	泉田・菅野 2・2	(田農)
24位	磯野・木下 2・2	(田農)
25位	山田・青山 2・1	(韭山)
26位	青木・佐藤 2・1	(沼東)
27位	鈴木・福田 2・2	(城北)
28位	若林・水野 2・2	(富市)
29位	渥美・杉山 2・2	(韭山)
30位	松崎・倉澤 2・2	(小山)
31位	中田・池谷春 1・2	(御南)
32位	早房・安藤 1・1	(富東)

H28 平杯女子ダブルス 下位順位戦

