



第30回 静岡オータムジュニア テニストーナメント大会

大会結果

2015年 10月17日(土)・18日(日)・24日(土)
10月25日(日)・31日(土)・11月 1日(日)
予備日 11月 7日(土)

会 場： 富士総合運動場庭球場
有度山総合公園庭球場
日本平運動公園庭球場
雄踏総合公園(亀崎)庭球場
主 催： 静岡県クラブジュニアテニス連盟
協 賛： (株)ダンロップスポーツマーケティング
後 援： 静岡県テニス協会
静岡新聞社・静岡放送
協 力： 富士市テニス協会
静岡市テニス協会
浜松市テニス協会

大会役員

会長	伊東末廣	山崎三郎		
副会長	渡邊敏文	吉野整		
委員長	鈴木山一	伊東新	伊東敬	伊東洋
副委員長	青山裕一	今坂東	梅田享	梅田享
委員	石川節明	大柏規彦	小勝又司	小勝又司
	井海野広	栗田睦子	郷佐藤美和	郷佐藤美和
	尾原明三	坂本貴幸	鈴木辺訓一	鈴木辺訓一
	後藤圭介	杉山徹規	諏訪高土中	諏訪高土中
	嶋村貞好	鈴木代柳塚	高土中三	高土中三
	関口昭敏	高戸増望	森	森
	高露古村山	木本美雅		
レフェリー	渡邊健	鈴木敏文	大石修身	
運営団体	あおやま庭球塾 佐鳴台ローンTC プレスガーデンTC	アスルクラロ沼津 高瀬テニスカレッジ ワタナベテニスカレッジ	ウインビレッジTC ファインパルイワタ	
ローピング	JLTF静岡支部			
事務局	大石修身	疋野良		

注意事項

- 出場選手は指定時刻の10分前までにテニスウェアに着替えて大会本部に出席を届けて下さい。指定時刻に遅れた場合は棄権とします。
- 試合の有無は会場の天候によりますが、雨天の場合でも会場に集合して下さい。
但し、終日天候が危ぶまれる場合、6時30分以降クラブジュニア連盟のHPで確認ください。
- 試合方法(雨天他で順延の場合、変更する場合があります。)
1R~QFを1セットマッチ(6-6タイブレーク)。
SFを8ゲームプロセットマッチ・Fを3セットマッチで行う予定。
9歳以下:1R~SFを1セットマッチ(6-6タイブレーク)。Fを8ゲームプロセットマッチで行う予定。
順位戦は全て1セットマッチ。
1回~2回戦敗者による育成マッチも行う予定。(参加者多数の場合変更あり)
- ゲーム中のコーチング・プレー中の声援は厳禁とします。
- 審判は全てセルフジャッジで行います。
- 試合前のウォーミングアップは、3分以内とします。(時間厳守)
- 服装、及び用具はJTAトーナメント諸規則、倫理規定に従います。
- 試合結果は、勝者がボールを持って本部まで必ず届けて下さい。
- 試合球は、SRIXON (9歳以下はYONEX TMP40)。
- 本大会参加者は各自の責任で参加してください。
- 地震等災害発生時は速やかに安全な場所へ避難した後、レフェリーの指示に従ってください。

日程表

平成27年10月17日(土)

会場：雄踏総合公園(亀崎)庭球場(砂入り人工芝8面)

15歳以下男子			
1R (No. 2~28)	9:00~	2R (No. 1~30)	10:30~
1R (No. 33~59)	9:30~	2R (No. 31~60)	11:00~
以後 QFまで行う(育成マッチも行う)			

平成27年10月18日(日)

会場：日本平運動公園庭球場(砂入り人工芝8面)

15歳以下女子			
1R	全員	10:30~	
2R	全員	11:30~	
以後 QFまで行う			

11歳以下女子			
1R	全員	9:00~	2R (No. 27~52) 10:30~
2R (No. 1~26)	10:00~		
以後 QFまで行う			

平成27年10月24日(土)

会場：雄踏総合公園(亀崎)庭球場(砂入り人工芝8面)

13歳以下男子 (No. 1~49)			
1R	全員	9:00~	2R (No. 26~49) 10:30~
2R (No. 1~25)	10:00~		
以後 QFまで行う(育成マッチも行う)			

会場：富士総合運動場(砂入り人工芝8面)

13歳以下男子 (No. 50~98)			
1R	全員	9:00~	2R (No. 74~96) 10:30~
2R (No. 50~73)	10:00~		
以後 QFまで行う(育成マッチも行う)			

平成27年10月25日(日)

会場：富士総合運動場(砂入り人工芝8面)

13歳以下女子			
1R (No. 2~28)	9:00~	2R (No. 1~29)	10:30~
1R (No. 31~57)	9:30~	2R (No. 30~58)	11:00~
以後 QFまで行う(育成マッチも行う)			

会場：日本平運動公園庭球場(砂入り人工芝8面)

9歳以下男子			
1R	全員	9:00~	
2R	全員	9:30~	
以後 F・順位戦まで行う(育成Mも行う)			

9歳以下女子			
1R	全員	9:00~	
2R	全員	10:00~	
以後 F・順位戦まで行う(育成Mも行う)			

平成27年10月31日(土)

会場：富士総合運動場(砂入り人工芝8面)

11歳以下男子			
1R	全員	9:00~	2R (No. 46~67) 11:30~
2R (No. 1~48)	10:00~	2R (No. 68~90)	12:00~
以後 QFまで行う			

平成27年11月 1日(日)

会場：有度山総合公園庭球場(砂入り人工芝10面)

15歳以下男子	
SF	9:00~
順位戦	9:40~

15歳以下女子	
SF	9:00~
順位戦	9:40~

13歳以下男子	
SF	9:00~
順位戦	9:40~

13歳以下女子	
SF	9:00~
順位戦	9:40~

会場：雄踏総合公園(亀崎)庭球場(砂入り人工芝8面)

11歳以下男子	
SF	9:00~
順位戦	10:15~

11歳以下女子	
SF	9:40~
順位戦	10:15~

育成マッチ	
9時開始予定(詳細はHPを確認)	

平成27年11月 7日(土)

会場：雄踏総合公園(亀崎)庭球場(砂入り人工芝8面)

予備日	

《育成マッチについて》

1~2回戦敗者による育成マッチ(無料)を希望する選手は必ず各大会本部に申し込み下さい。練習マッチは各選手2~4試合を予定しておりますが、雨天他の理由により大会が日程通り行われない場合は中止します。

【注意】育成マッチ申し込み後のキャンセルはキャンセル料(1,000円)をいただきます。

15歳以下女子シングルス

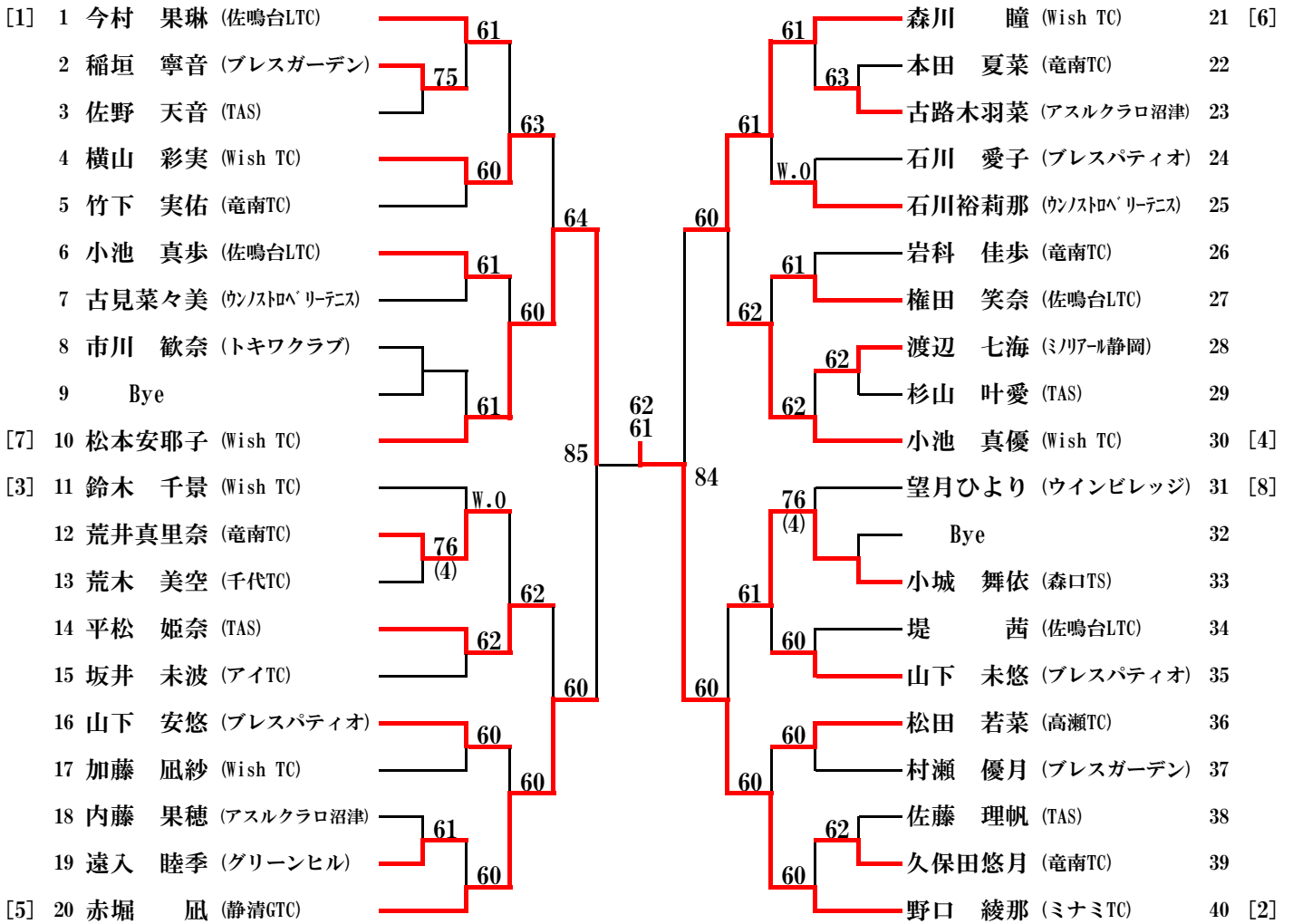

【3位戦】
63
赤堀 凪 (静清GTC) — 森川 瞳 (Wish TC)

【5位戦】
75
横山 彩実 (Wish TC) — 60 — 小池 真優 (Wish TC)
平松 姫奈 (TAS) — 62 — 小城 舞依 (森口TS)

【7位戦】
61
平松 姫奈 (TAS) — 小城 舞依 (森口TS)

13歳以下男子シングルス

[1]	1	河村 健登 (NWTC)	61	62	小林 孝多 (Wish TC)	50	[6]
	2	服部 裕太 (アクトSC)	60	61	久津輪一樹 (ミナミTC)	51	
	3	長澤 遼 (ワタナベTC)	61	60	亀澤 陽生 (プレスパティオ)	52	
	4	鷺巣 星哉 (ウノストロバ'リーテス)	61	62	近藤 陸 (萩丘TC)	53	
	5	伊熊 成佑 (プレスパティオ)	61	64	塚本 拓海 (プレスガーデン)	54	
	6	中村 薫 (佐鳴台LTC)	64	64	吉田 陸人 (グリーンヒル)	55	
	7	栗田 洗希 (竜南TC)	64	60	川合 貴斗 (ドリームTA)	56	
	8	石橋 尚之 (Wish TC)	61	75	渥美 瑠征 (佐鳴台LTC)	57	
	9	遠山 陸斗 (ミナミTC)	wo	62	八木 翼 (ワタナベTC)	58	
	10	中村 亮佑 (浜松インドア)	60	63	田中 駿成 (ウインビレッジ)	59	
	11	原田龍之介 (高瀬TC)	61	60	後藤 章人 (グリーンヒル)	60	
	12	中井 智也 (ウインビレッジ)	61	62	石垣 秀悟 (丹那TC)	61	
	13	稲垣 快音 (プレスガーデン)	63	63	勝山 倅誠 (グリーンヒル)	62	
	14	吉廣 颯 (プレスガーデン)	63	60	中嶋 陽来 (ウノストロバ'リーテス)	63	
	15	山田 拓実 (袋井クラウン)	76 (4)	64	永井 太一 (時之栖TC)	64	
	16	池谷 宇翔 (時之栖TC)	63	63	高橋 歩夢 (高瀬TC)	65	
	17	久保川玲音 (竜南TC)	60	63	狩野 颯太 (あおやま庭球塾)	66	
	18	武政 颯太 (グリーンヒル)	64	62	村瀬 遥斗 (プレスガーデン)	67	
	19	石川 俊輔 (TAS)	75	60	古牧 卓真 (清水LTC)	68	
	20	太田 理貴 (Wish TC)	60	61	関根 康太 (アクトSC)	69	
	21	佐々木 凱 (佐鳴台LTC)	63	63	大庭 光希 (ファインバル)	70	
	22	石塚 陽大 (ウインビレッジ)	63	wo	池田 紘人 (NWTC)	71	
	23	山崎 英信 (ドリームTA)	62	60	中川 司 (ウインビレッジ)	72	
	24	宇野 慶彦 (アクトSC)	63	63	鈴木 飛翔 (プレスパティオ)	73	[4]
[5]	25	中村 隆文 (佐鳴台LTC)	86	63	松永 皐輝 (NWTC)	74	[7]
[3]	26	尾崎 健斗 (佐鳴台LTC)	61	62	古瀬由輝斗 (team S4A)	75	
	27	松永 卓磨 (プレスガーデン)	63	61	渡邊 峻平 (竜南TC)	76	
	28	仲野 拓磨 (ファインバル)	64	62	岩谷廉太郎 (プレスパティオ)	77	
	29	谷川 崇 (グリーンヒル)	wo	63	名倉 幸祐 (ウインビレッジ)	78	
	30	中村光之介 (竜南TC)	61	60	志知 優磨 (プレスガーデン)	79	
	31	大場 巧士 (Wish TC)	76 (4)	61	小向 祐貴 (プレスガーデン)	80	
	32	大杉 真矢 (Wish TC)	62	60	立花 崇士 (駿河台LTC)	81	
	33	岡部 凌大 (高瀬TC)	61	63	阿部 素頼 (ワタナベTC)	82	
	34	吉村悠太郎 (あおやま庭球塾)	61	60	堤 逸牙 (ドリームTA)	83	
	35	田中 大樹 (佐鳴台LTC)	61	60	高橋 歩廉 (高瀬TC)	84	
	36	谷守 瞬 (アスルクラロ沼津)	62	64	佐藤 徹平 (ミナミTC)	85	
	37	杉山 子竜 (竜南TC)	63	61	片山 響 (Wish TC)	86	
	38	太田 仁 (Wish TC)	60	62	野島愛強志 (NWTC)	87	
	39	石亀龍之介 (城南静岡中)	wo	62	田畑 俊汰 (あおやま庭球塾)	88	
	40	鳥居 新 (ウインビレッジ)	62	62	鈴木 舜剛 (プレスガーデン)	89	
	41	鈴木 叡斗 (藤枝New青葉)	60	64	今井田 蓮 (佐鳴台LTC)	90	
	42	袴田 貴大 (ドリームTA)	61	64	川島 悠生 (TAS)	91	
	43	高柳 温志 (萩丘TC)	61	61	藤田 透伍 (ウノストロバ'リーテス)	92	
	44	磯谷 海斗 (アクトSC)	61	62	Bye	93	
	45	鈴木 琉斗 (ファインバル)	61	61	村上 慶 (竜南TC)	94	
	46	服部 洋太 (アイTC)	63	61	若月 一正 (ワタナベTC)	95	
	47	岩森健太郎 (グリーンヒル)	76 (2)	63	秋山 潤 (アイTC)	96	
	48	原川 大知 (NWTC)	62	61	吉田 真仁 (時之栖TC)	97	
[8]	49	鈴木 飛翔 (プレスガーデン)	64	61	伊藤 空央 (アクトSC)	98	[2]

【3位戦】

河村 健登 (NWTC) — 64 — 伊藤 空央 (アクトSC)

【5位戦】

石川 俊輔 (TAS) — 62 — 鈴木 飛翔 (プレスパティオ)
 杉山 子竜 (竜南TC) — 63 — 61 — 松永 皐輝 (NWTC)

【7位戦】

石川 俊輔 (TAS) — 60 — 鈴木 飛翔 (プレスパティオ)

13歳以下女子シングルス

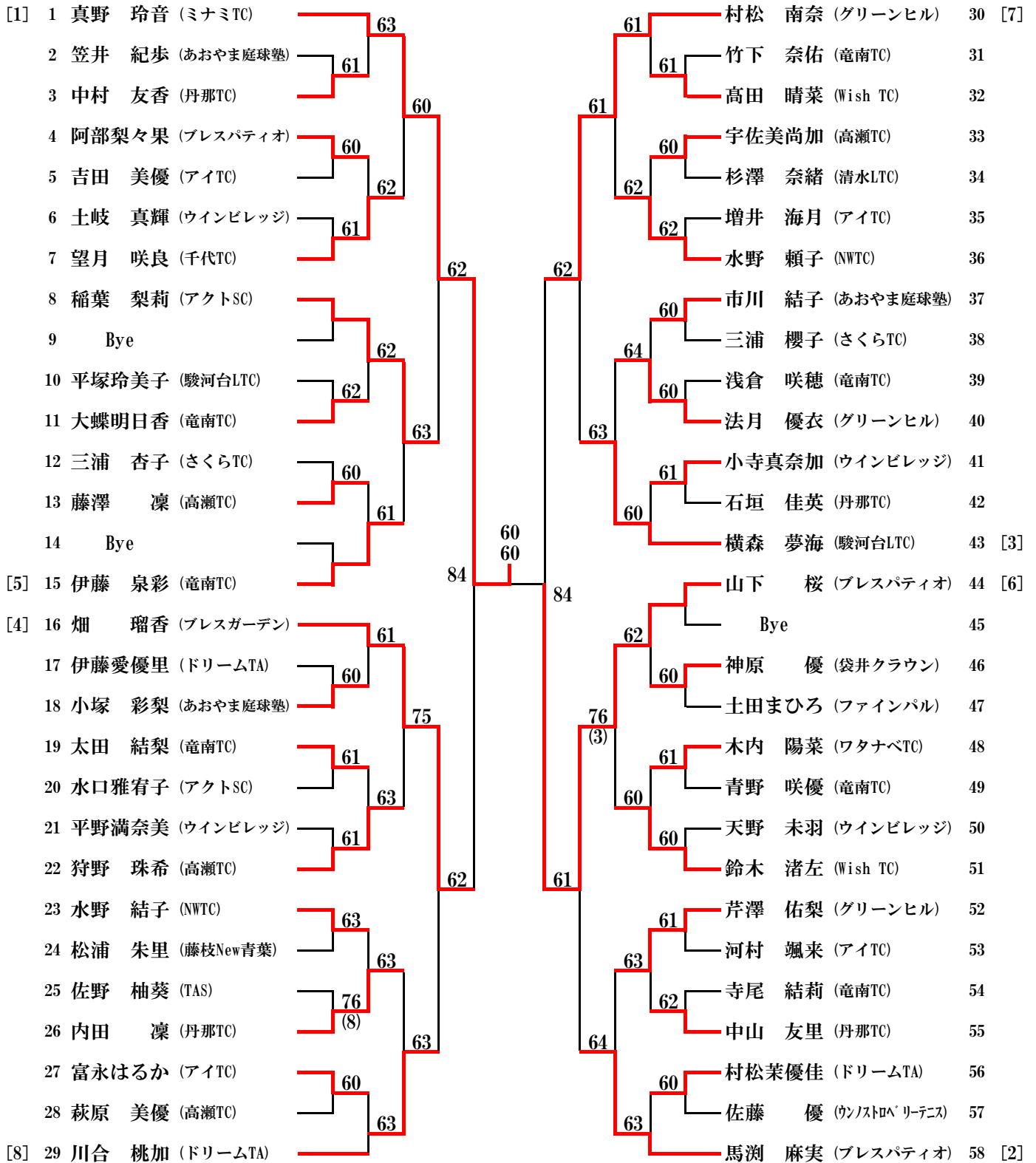

【3位戦】

畑 瑠香 (プレスガーデン) 62 村松 南奈 (グリーンヒル)

【5位戦】

稲葉 梨莉 (アクトSC) 63 横森 夢海 (駿河台LTC)
 川合 桃加 (ドリームTA) 63 WO 馬淵 麻実 (プレスパティオ)

【7位戦】

川合 桃加 (ドリームTA) WO 馬淵 麻実 (プレスパティオ)

11歳以下男子シングルス

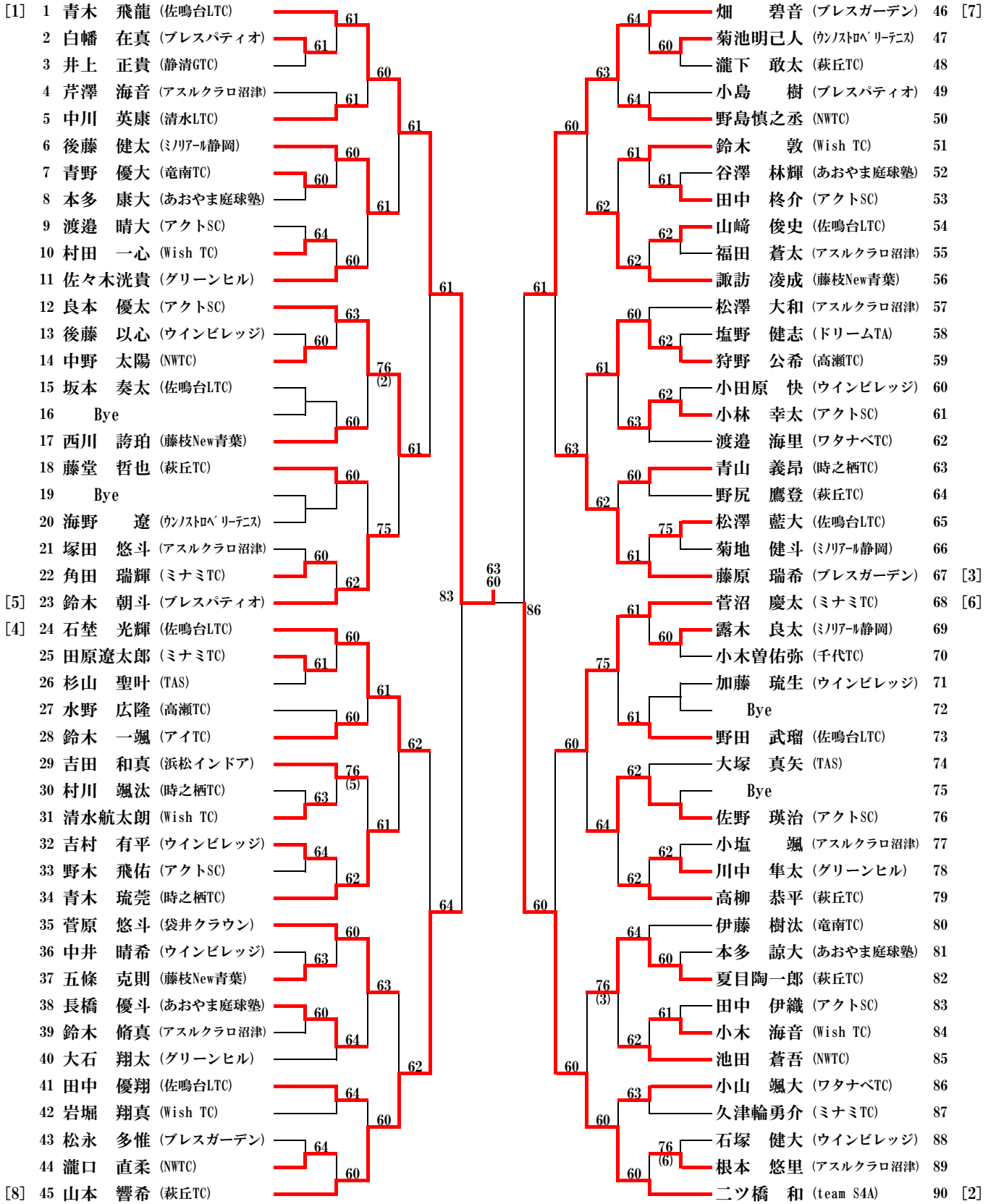

【3位戦】

山本 響希 (萩丘TC) 62 畑 碧音 (プレスガーデン)

【5位戦】

良本 優太 (アクトSC) 61 藤原 瑞希 (プレスガーデン)
 石埜 光輝 (佐鳴台LTC) 63 菅沼 慶太 (ミナミTC)

【7位戦】

良本 優太 (アクトSC) 62 菅沼 慶太 (ミナミTC)

9歳以下男子シングルス

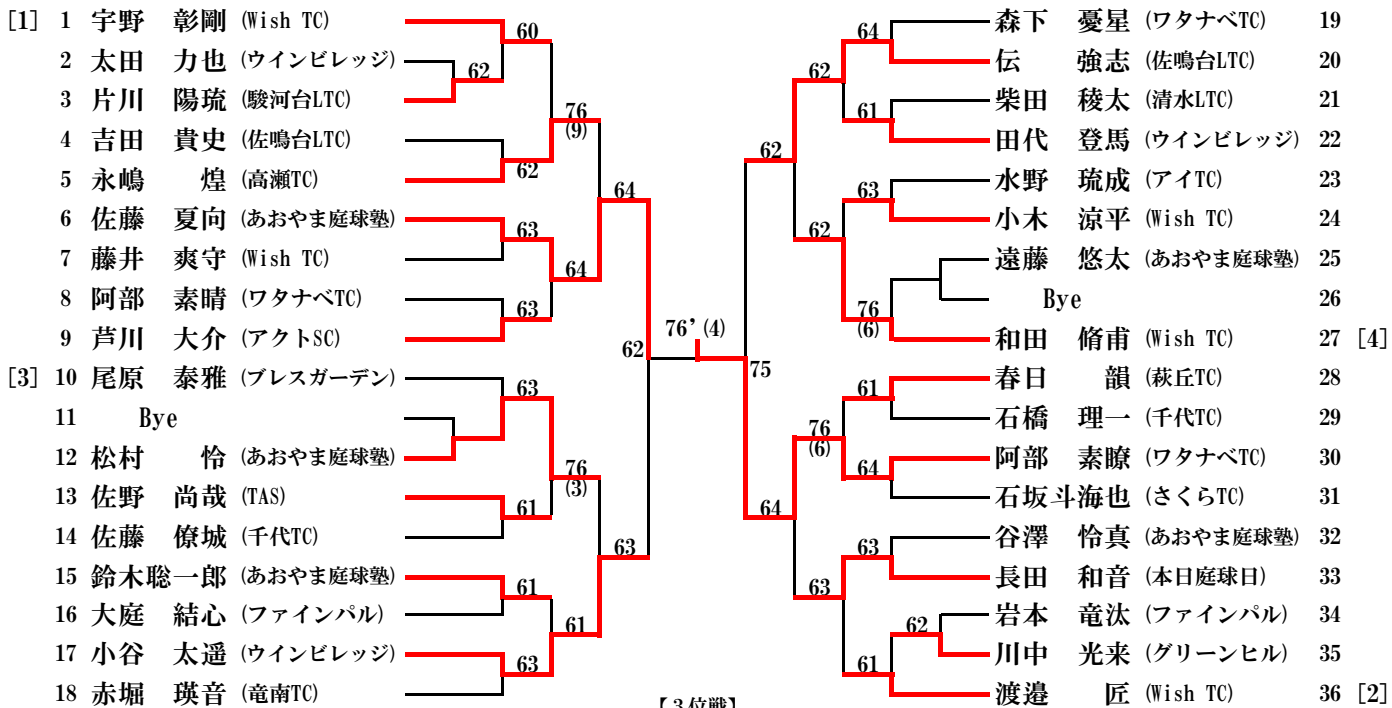

9歳以下女子シングルス

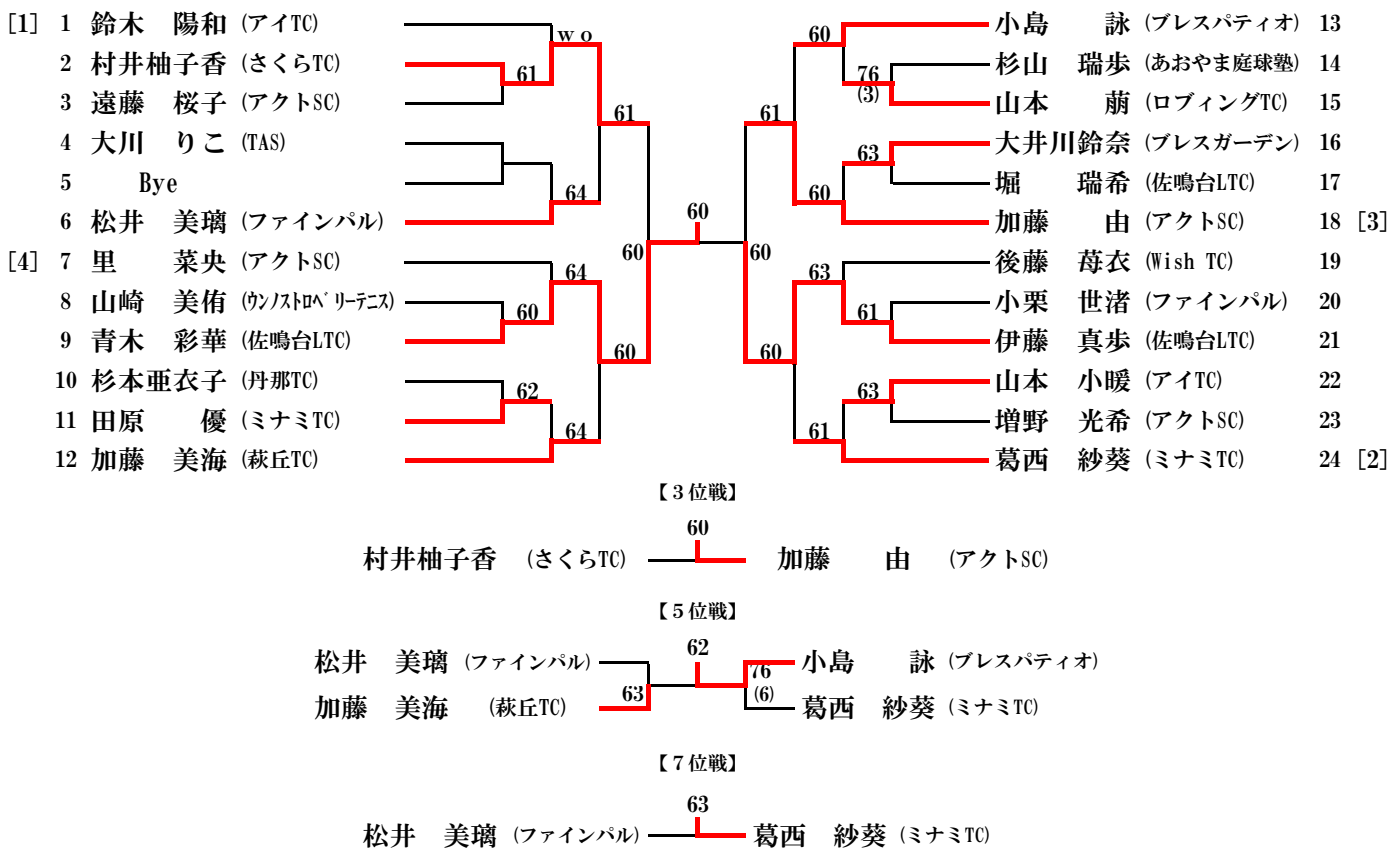

歴代優勝者

回/種目	16歳以下男子	16歳以下女子	14歳以下男子	14歳以下女子	12歳以下男子	12歳以下女子	10歳以下男子	10歳以下女子
第1回(1986)	稲葉孝司 (富士岳南)	参加者なし	大地 智 (静大付属中)	宮島浩美 (駿河台LTC)	高橋孝徳 (パピーTC)	山田良子 (大地STC)	鈴木大地 (三保黒潮)	堀世津子 (三保黒潮)
第2回(1987)	紀 有二 (竜南TC)	青木利依 (NWTC)	石川雄二郎 (れんげ LTC)	石井 弓 (刈谷TP)	石井 亮 (刈谷TP)	宮本智美 (ミナミTC)	伊東敬洋 (竜南TC)	中川美穂 (富士宮ワット)
第3回(1988)	松島泰秋 (NWTC)	鈴木祥子 (静岡女商高)	参加者なし	宗野明子 (竜南TC)	小野田倫久 (竜南TC)	水野綾子 (れんげ LTC)	角田博幸 (ミナミTC)	井上安里 (ウィズTC)
第4回(1989)	岩木典之 (清水工業高)	岡部仁美 (静岡女商高)	石川嘉太郎 (沼津RTC)	渡辺いくみ (富士宮ワット)	望月伸一郎 (パピーTC)	望月里枝子 (富士宮ワット)	谷 泰仁 (三保黒潮)	千代規衣 (千代TC)
第5回(1990)	津森雅史 (静岡高)	渋谷友美 (高蔵中)	岸本 歩 (西尾ローン)	海野妃佐子 (竜南TC)	吉野 聡 (荏原SSC)	吉田亜矢 (春日井TS)	柏原隆介 (荏原SSC)	加藤由衣 (春日井TS)
第6回(1991)	川口晃尚 (静岡市立高)	山田真由美 (高瀬TP)	石原健一 (三保黒潮)	平口実香 (竜南TC)	杉山賢明 (荏原SSC)	渥美ふみ (森口TS)	樋口慧旨 (れんげ LTC)	篠原育美 (富士宮ワット)
第7回(1992)	亀山大樹 (静岡市立高)	佐藤幸重 (パピーTC)	高橋武司 (富士岳南)	山田 愛 (高瀬TP)	畠中将人 (春日井PTC)	鈴木 愛 (森口TS)	金山敦思 (春日井PTC)	野澤絵梨 (刈谷TC)
第8回(1993)	桜井裕也 (静岡市立高)	平口実香 (静岡市立高)	高瀬一久 (高瀬TP)	大見絵里 (刈谷TP)	西澤達彦 (竜南TC)	篠原育美 (富士宮ワット)	陰山直幸 (ウィンビレッジ)	松井小麦 (竜南TC)
第9回(1994)	今村好孝 (浜松工業高)	山田 愛 (静岡高)	畠中将人 (春日井PTC)	岩下敦子 (沼津RTC)	畠中 聡 (春日井PTC)	鈴木愛理 (NWTC)	大石貴祥 (高瀬TP)	石原伶奈 (三保黒潮)
第10回(1995)	戸塚裕一 (竜南TC)	千代規衣 (静岡市立高)	露木勇太 (富士オオトミ)	松井小麦 (竜南TC)	陰山直幸 (ウィンビレッジ)	鈴木愛理 (NWTC)	木下雄次郎 (NWTC)	細谷夕香 (トキワクラブ)
第11回(1996)	和田真実 (静岡高)	参加者なし	城下孝行 (NWTC)	原 美里 (ウィンビレッジ)	大石貴祥 (高瀬TP)	原田沙知 (刈谷TP)	野上琢磨 (刈谷TP)	梅村奈央 (春日井TS)
第12回(1997)	陰山直幸 (ウィンビレッジ)	栗田香織 (NWTC)	大畑 裕 (竜南TC)	漆畑恵里 (TAS)	野上琢磨 (刈谷TP)	立木春夏 (ニューマインドア)	金原良介 (サウスボーイ)	北出佳都 (春日井PTC)
第13回(1998)	杉本 暁 (静岡西高)	漆畑恵里 (TAS)	服部将大 (高瀬TP)	勇内みさき (三保黒潮)	松井大和 (竜南TC)	木下ミサ (ニューマインドア)	山崎 壮 (三保黒潮)	田村奈穂 (三保黒潮)
第14回(1999)	岩崎博哉 (浜松工業高)	原田沙知 (刈谷TC)	金原大介 (佐鳴台LTC)	川村朋美 (高瀬TP)	金原良介 (佐鳴台LTC)	松本千明 (TAS)	松尾友貴 (AI TC)	東 由貴 (パピーTC)
第15回(2000)	服部将大 (高瀬TP)	井上美加 (萩丘TC)	夏目悠史 (高瀬TP)	松山 芳 (アイTC)	松尾友貴 (AI TC)	伊藤絵美子 (ミナミTC)	竹中健矢 (プレスガーデン)	足立倫有子 (フェスタ)
第16回(2001)	増田兆孝 (グリーンヒル)	石川小百合 (静岡市立高)	金原良介 (佐鳴台LTC)	岩崎南奈 (竜南TC)	小栗 翔 (佐鳴台LTC)	田中優季 (刈谷TP)	小栗 翼 (佐鳴台LTC)	佐合 恵 (佐鳴台LTC)
回/種目	17歳以下男子	17歳以下女子	15歳以下男子	15歳以下女子	13歳以下男子	13歳以下女子	11歳以下男子	11歳以下女子
第17回(2002)	金原良介 (佐鳴台LTC)	大見真衣子 (金城学院高)	戸塚堅二郎 (聖光学院中)	木下ミサ (名経大高蔵中)	戸塚翔三 (聖光学院中)	増田奈央子 (グリーンヒル)	古橋弘章 (NWTC)	菊川 葉 (フェスタ)
回/種目	15歳以下男子	15歳以下女子	13歳以下男子	13歳以下女子	11歳以下男子	11歳以下女子	9歳以下男子	9歳以下女子
第18回(2003)	山崎元希 (袋井球'S)	東 由貴 (パピーTC)	岡田 亮 (中央プラザ)	松島美智留 (NWTC)	木村光希 (ミズノ)	袴田 航 (佐鳴台LTC)	和久井亮平 (AI TC)	中村文香 (森林ロケット)
第19回(2004)	小栗 翔 (佐鳴台LTC)	増田奈央子 (グリーンヒル)	森口 俊 (竜南TC)	鈴木 凜 (パピーTC)	大川亮輔 (佐鳴台LTC)	吉富愛子 (チームゴダ)	和久井 勉 (AI TC)	宮道嘉連 (萩丘TC)
第20回(2005)	上野泰弘 (丹那TC)	木内美優 (三保黒潮)	古田陸人 (小林クラブ)	大久保光徳 (萩丘TC)	佐藤武瑠 (千代TC)	古崎真帆里 (ミズノ)	坂本 徹 (NWTC)	古橋菜奈 (プレスガーデン)
第21回(2006)	藤本拓臣 (佐鳴台LTC)	原田恵理 (NWTC)	大長俊貴 (ウィンビレッジ)	山口恵実 (佐鳴台LTC)	鈴木 陽 (佐鳴台LTC)	鈴木 舞 (プレスガーデン)	三浦明仁 (NWTC)	鈴木南穂 (NWTC)
第22回(2007)	長谷川新 (ファイナルワタ)	中川知聡 (千代TC)	山本祐太 (TAS)	吉川桃加 (ミズノ)	仲 佑紀 (丹那TC)	脇田菜名花 (ミズノ)	松田和樹 (城南静岡)	関塚若菜 (ファイナルワタ)
第23回(2008)	高田晴揮 (Wish TC)	山口恵実 (佐鳴台LTC)	鈴木 陽 (佐鳴台LTC)	植田 舞 (佐鳴台LTC)	若山裕貴 (マインドサン)	望月美玖 (千代TC)	佐原克哉 (Wish TC)	脇田有梨花 (チェリーTC)
第24回(2009)	吉見恒輝 (プレスガーデン)	後藤波那 (丹那TC)	古田伊露 (佐鳴台LTC)	宮道嘉連 (プレスガーデン)	白井淳也 (千代TC)	柿澤明里 (浜松インドア)	三浦佑太 (ベルTS)	井上美里 (萩丘TC)
第25回(2010)	太田悠介 (プレスガーデン)	古橋菜奈 (プレスガーデン)	松田和樹 (高瀬TC)	鈴木南穂 (NWTC)	佐野悠葵 (TAS)	高市智美 (清水LTC)	鍛冶尚哉 (TAS)	新村七星 (佐鳴台LTC)
第26回(2011)	根本圭介 (高瀬TC)	宮道嘉連 (浜松西高校)	石塚善成 (佐鳴台LTC)	森島 優 (Wish TC)	田中諒弥 (TAS)	吉岡希紗 (ミナミTC)	三井駿介 (アクトSC)	村松南奈 (アイTC藤枝)
第27回(2012)	根本圭介 (高瀬TC)	柿澤明里 (佐鳴台LTC)	小林泰晴 (ウエストロベア)	吉岡希紗 (時の栖TC)	西村 潤 (アクトSC)	小池真優 (Wish TC)	木村浩己 (萩丘TC)	水野頼子 (NWTC)
第28回(2013)	石塚善成 (佐鳴台LTC)	佐々木りお (ドリームTA)	植村 祐 (丹那TC)	吉岡希紗 (時の栖TC)	高木 凌 (さくらTC)	横森夢海 (駿河台LTC)	榊 莉央 (メインTC)	駒田光音 (チームゴダ)
第29回(2014)	鈴木 蓮 (ドリームTA)	吉岡希紗 (時の栖TC)	杉本佳加 (ウエストロベア)	野口綾那 (ミナミTC)	石橋尚之 (Wish TC)	水野結子 (NWTC)	畑 碧音 (プレスガーデン)	二宮葉子 (佐鳴台LTC)
第30回(2015)	杉本佳加 (丹那TC)	野口綾那 (ミナミTC)	太田 仁 (Wish TC)	真野玲音 (ミナミTC)	青木飛龍 (佐鳴台LTC)	櫻田しずか (アクトSC)	阿部素瞭 (ワタナベTC)	青木彩華 (佐鳴台LTC)