

H27 新人戦男子シングルス ベスト64

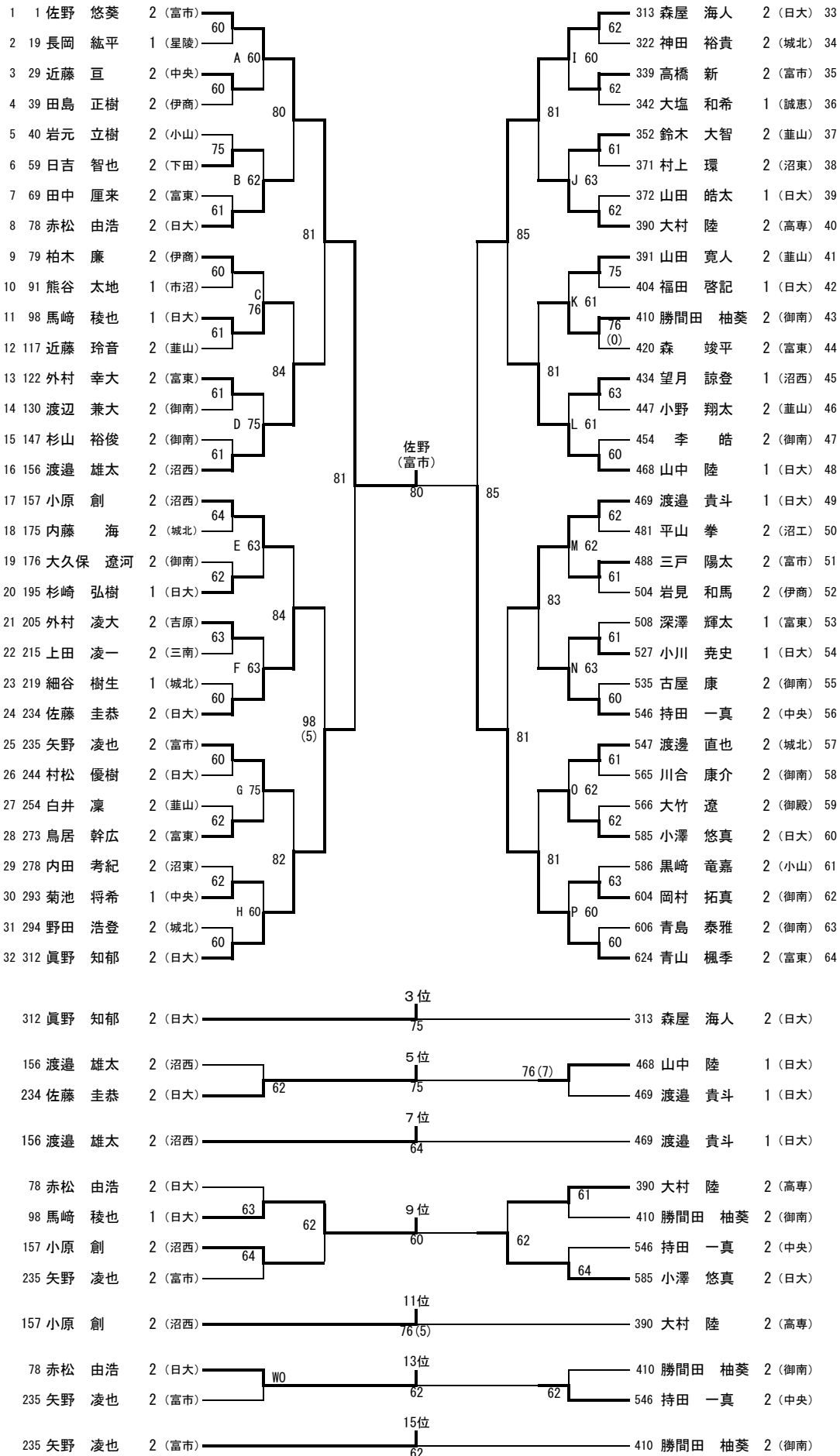

順位			
1位	佐野 悠葵	2	(富市)
2位	青山 楓季	2	(富東)
3位	眞野 知郁	2	(日大)
4位	森屋 海人	2	(日大)
5位	佐藤 圭恭	2	(日大)
6位	山中 陸	1	(日大)
7位	渡邊 雄太	2	(沼西)
8位	渡邊 貴斗	1	(日大)
9位	馬崎 稜也	1	(日大)
10位	小澤 悠真	2	(日大)
11位	小原 創	2	(沼西)
12位	大村 陸	2	(高専)
13位	赤松 由浩	2	(日大)
14位	持田 一真	2	(中央)
15位	矢野 凌也	2	(富市)
16位	勝間田 柚葵	2	(御南)
17位	鈴木 大智	2	(葦山)
18位	杉崎 弘樹	1	(日大)
19位	近藤 亘	2	(中央)
20位	小川 堯史	1	(日大)
21位	柏木 廉	2	(伊商)
22位	渡邊 直也	2	(城北)
23位	鳥居 幹広	2	(富東)
24位	山田 寛人	2	(葦山)
25位	岡村 拓真	2	(御南)
26位	外村 幸大	2	(富東)
27位	望月 諒登	1	(沼西)
28位	外村 凌大	2	(吉原)
29位	日吉 智也	2	(下田)
30位	三戸 陽太	2	(富市)
31位	高橋 新	2	(富市)
32位	菊池 将希	1	(中央)

H27 新人戦男子シングルス 下位順位戦

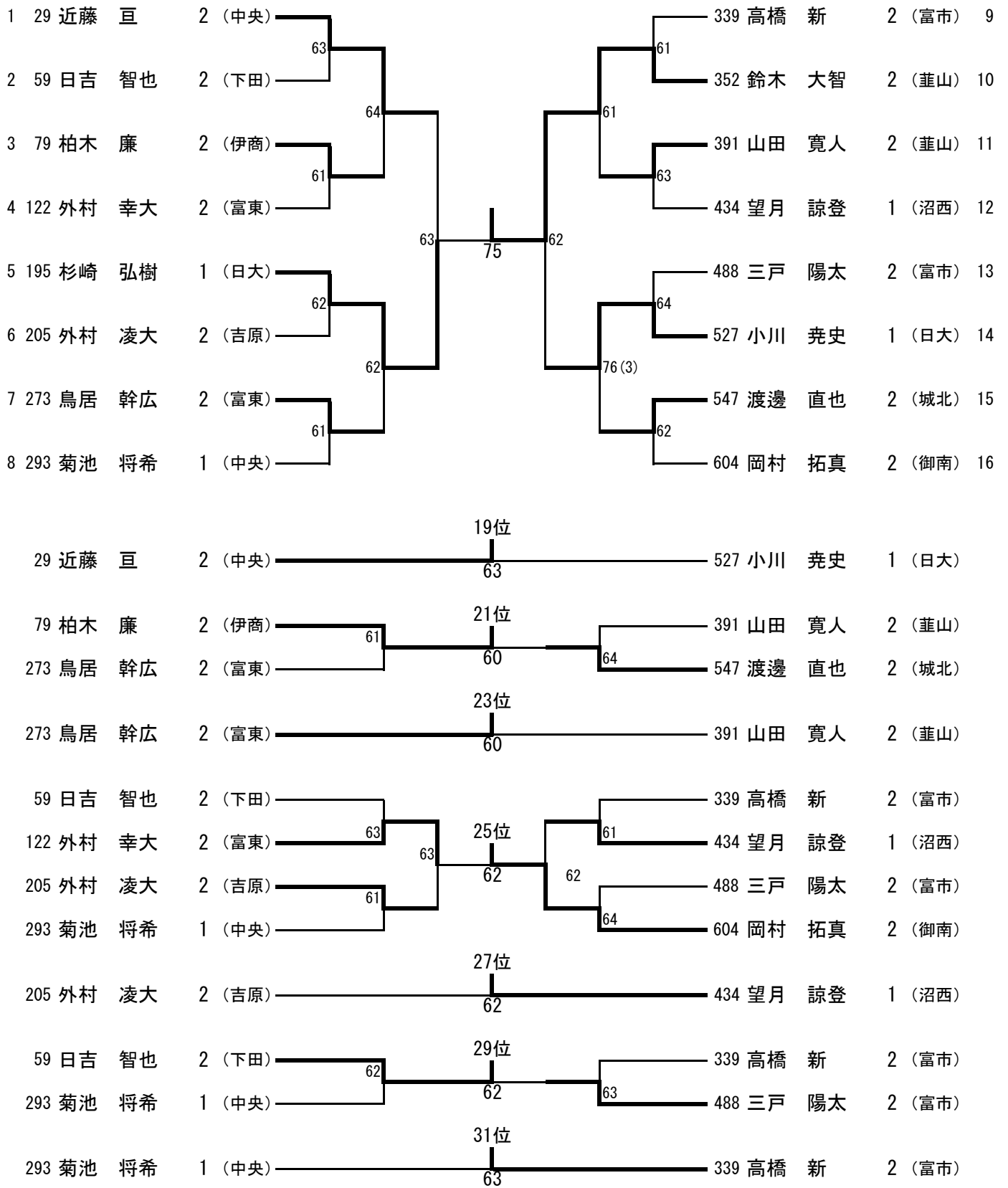

H27 平杯男子ダブルス ベスト32

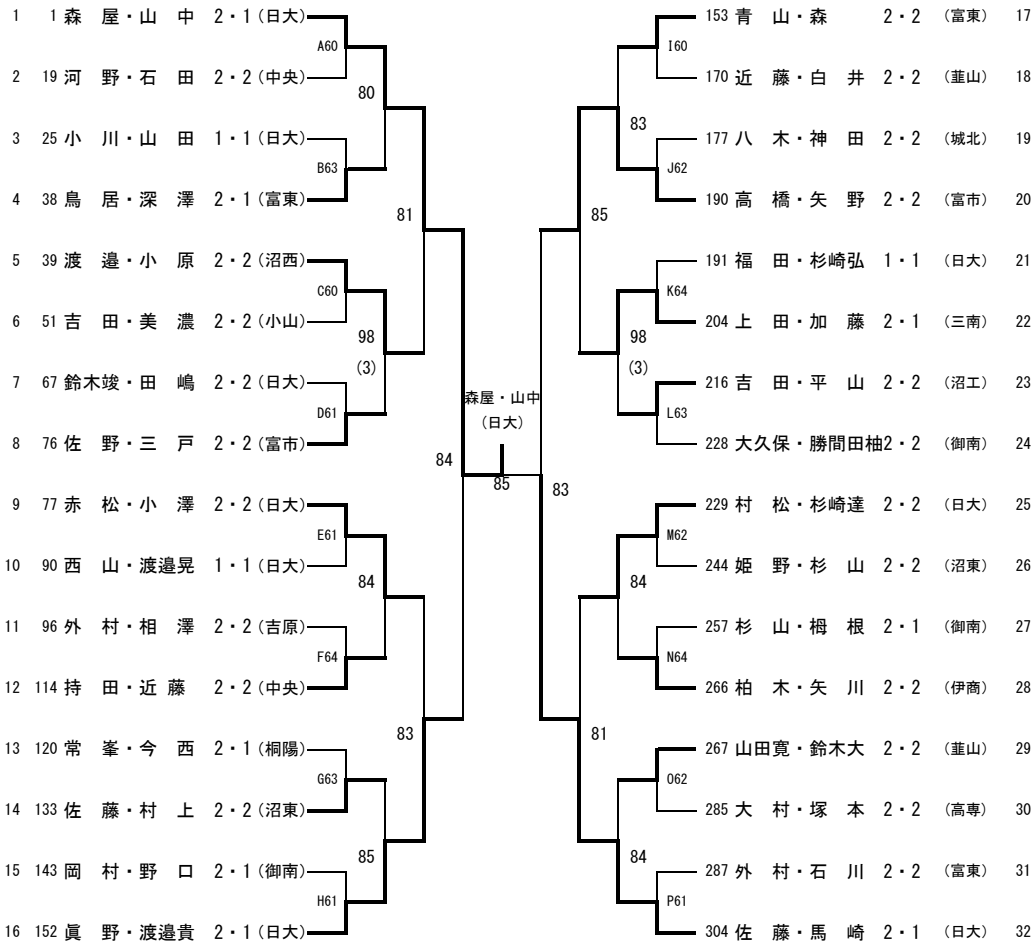

順位		
1位	森屋・山中 2・1	(日大)
2位	佐藤・馬崎 2・1	(日大)
3位	眞野・渡邊貴 2・1	(日大)
4位	高橋・矢野 2・2	(富市)
5位	赤松・小澤 2・2	(日大)
6位	上田・加藤 2・1	(三南)
7位	渡邊・小原 2・2	(沼西)
8位	村松・杉崎達 2・2	(日大)
9位	佐野・三戸 2・2	(富市)
10位	青山・森 2・2	(富東)
11位	山田寛・鈴木大 2・2	(葦山)
12位	持田・近藤 2・2	(中央)
13位	鳥居・深澤 2・1	(富東)
14位	吉田・平山 2・2	(沼工)
15位	柏木・矢川 2・2	(伊商)
16位	佐藤・村上 2・2	(沼東)
17位	外村・石川 2・2	(富東)
18位	外村・相澤 2・2	(吉原)
19位	大久保・勝間田柚2・2	(御南)
20位	吉田・美濃 2・2	(小山)
21位	小川・山田 1・1	(日大)
22位	近藤・白井 2・2	(葦山)
23位	岡村・野口 2・1	(御南)
24位	姫野・杉山 2・2	(沼東)
25位	鈴木竣・田嶋 2・2	(日大)
26位	杉山・柁根 2・1	(御南)
27位	福田・杉崎弘 1・1	(日大)
28位	西山・渡邊晃 1・1	(日大)
29位	大村・塚本 2・2	(高専)
30位	常峯・今西 2・1	(桐陽)
31位	河野・石田 2・2	(中央)
32位	八木・神田 2・2	(城北)

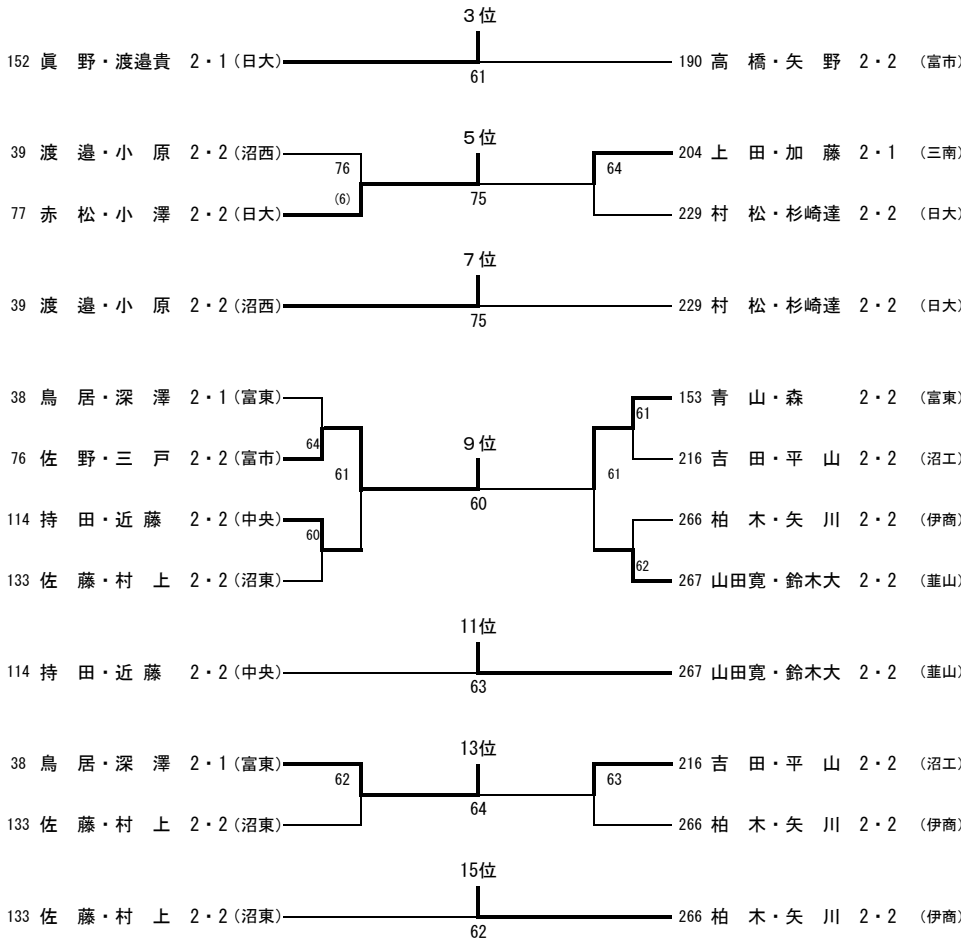

H27 平杯男子ダブルス 下位順位戦

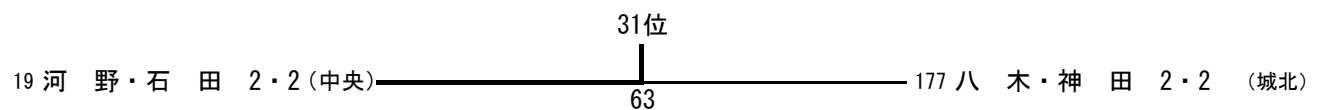
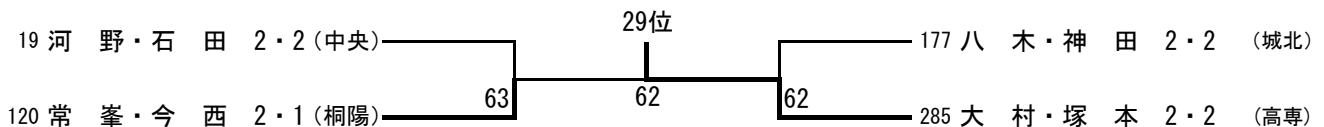
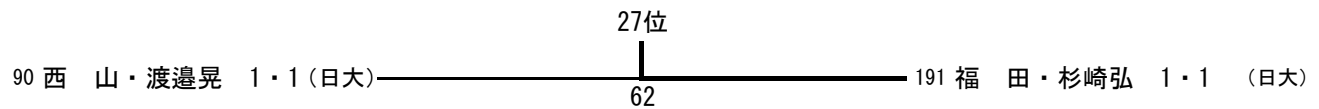
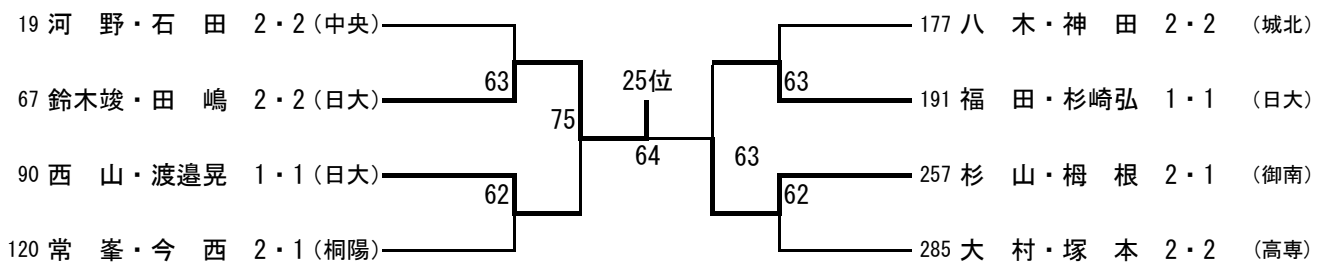
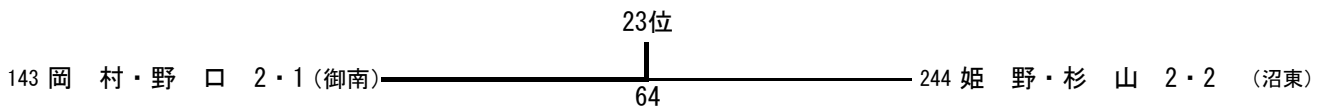
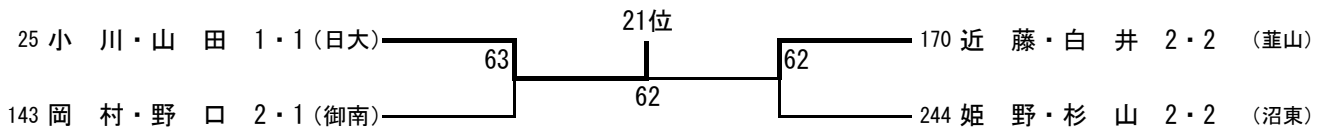
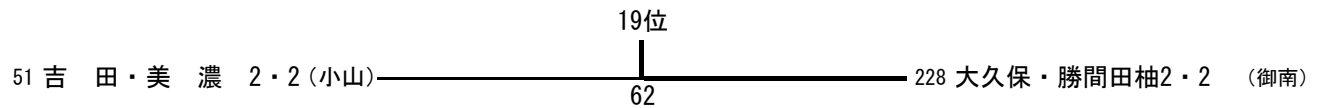
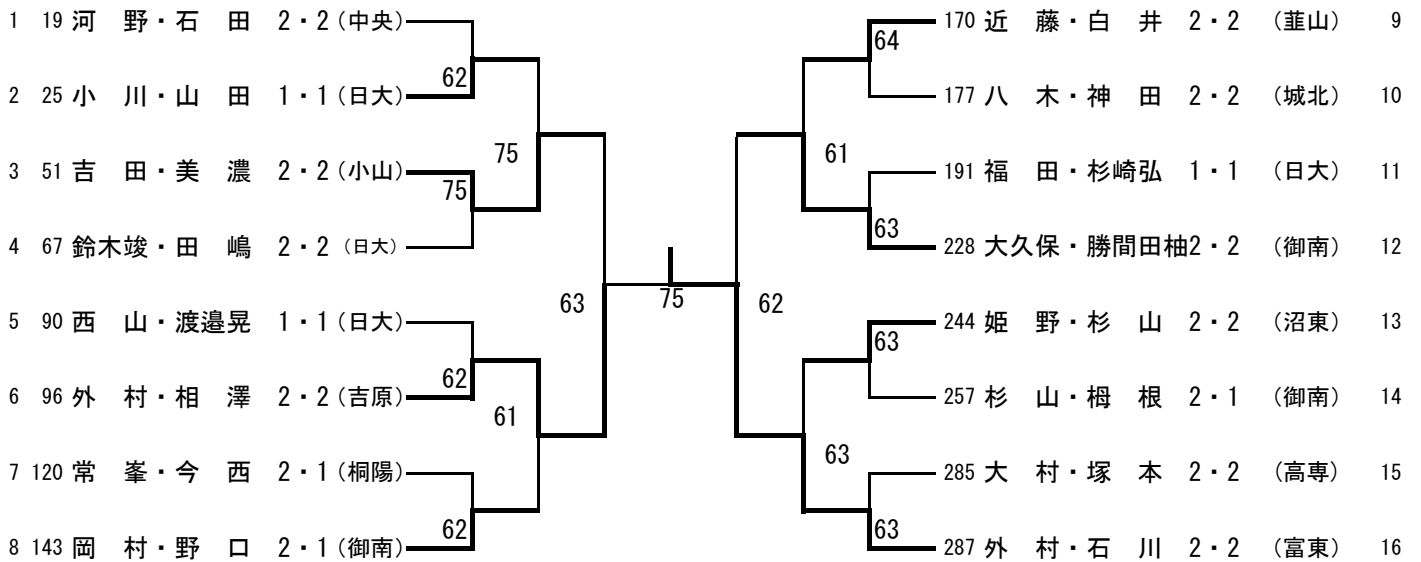

H27 新人戦東部女子シングルス ベスト64

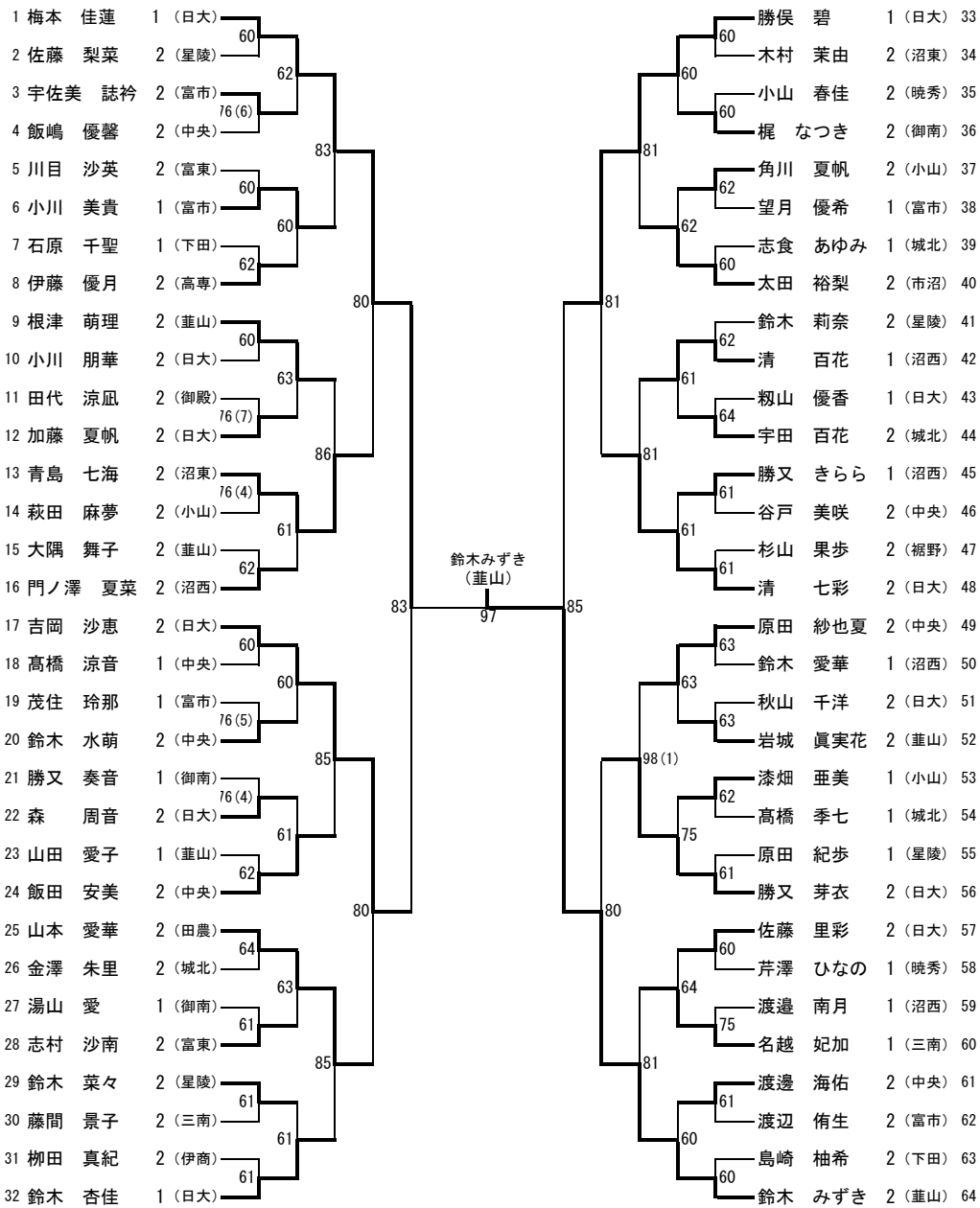

順位		
1位	鈴木 みずき 2	(葦山)
2位	梅本 佳蓮 1	(日大)
3位	勝俣 碧 1	(日大)
4位	吉岡 沙恵 2	(日大)
5位	勝又 芽衣 2	(日大)
6位	山本 愛華 2	(田農)
7位	清 七彩 2	(日大)
8位	青島 七海 2	(沼東)
9位	名越 妃加 1	(三南)
10位	鈴木 杏佳 1	(日大)
11位	小川 美貴 1	(富市)
12位	清 百花 1	(沼西)
13位	飯田 安美 2	(中央)
14位	原田 紗也夏 2	(中央)
15位	根津 萌理 2	(葦山)
16位	太田 裕梨 2	(市沼)
17位	漆畑 亜美 1	(小山)
18位	鈴木 菜々 2	(星陵)
19位	宇田 百花 2	(城北)
20位	門ノ澤 夏菜 2	(沼西)
21位	佐藤 里彩 2	(日大)
22位	伊藤 優月 2	(高専)
23位	鈴木 水萌 2	(中央)
24位	角川 夏帆 2	(小山)
25位	岩城 真実花 2	(葦山)
26位	志村 沙南 2	(富東)
27位	宇佐美 誌衿 2	(富市)
28位	梶 なつき 2	(御南)
29位	加藤 夏帆 2	(日大)
30位	勝又 きらら 1	(沼西)
31位	森 周音 2	(日大)
32位	渡邊 海佑 2	(中央)

※21位までが県大会出場

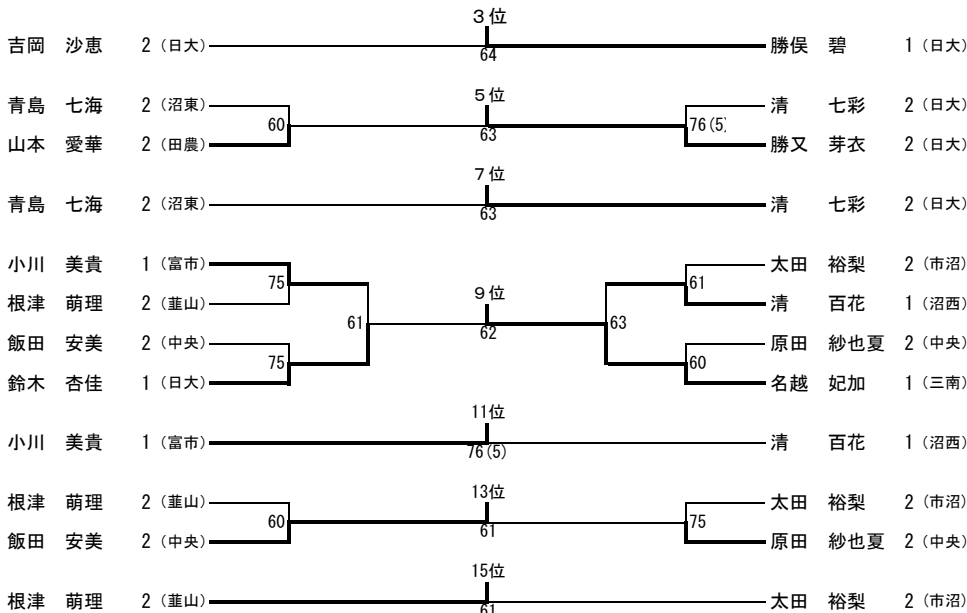

H27 新人戦東部女子シングルス 下位順位戦

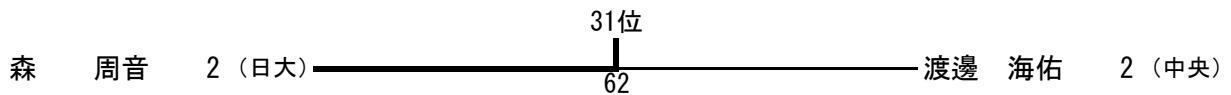
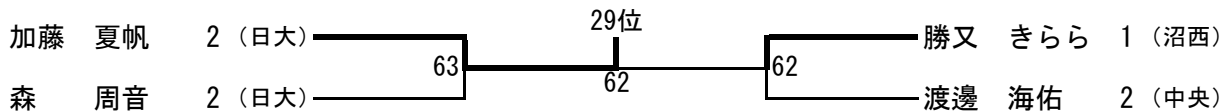
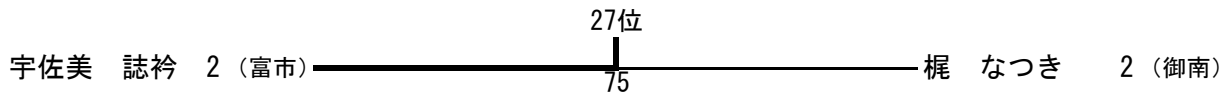
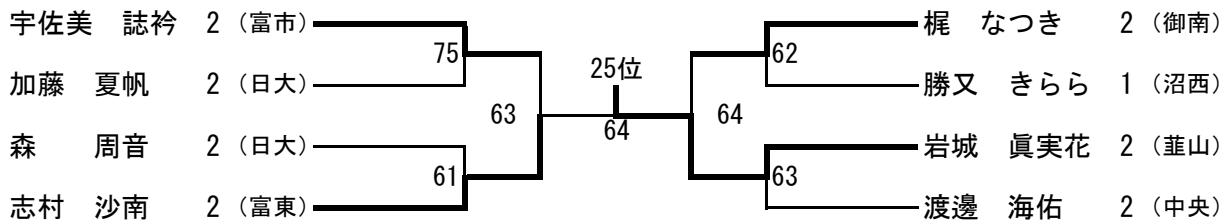
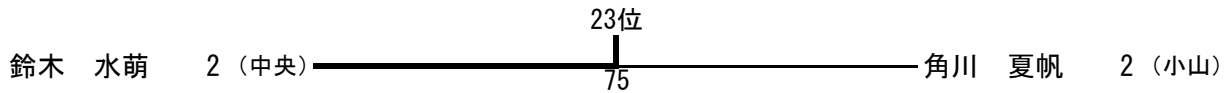
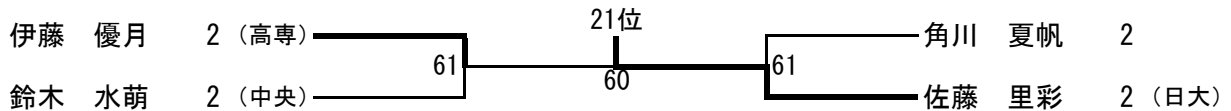
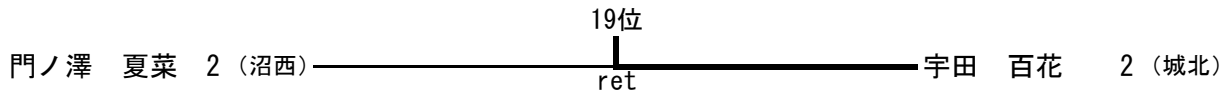
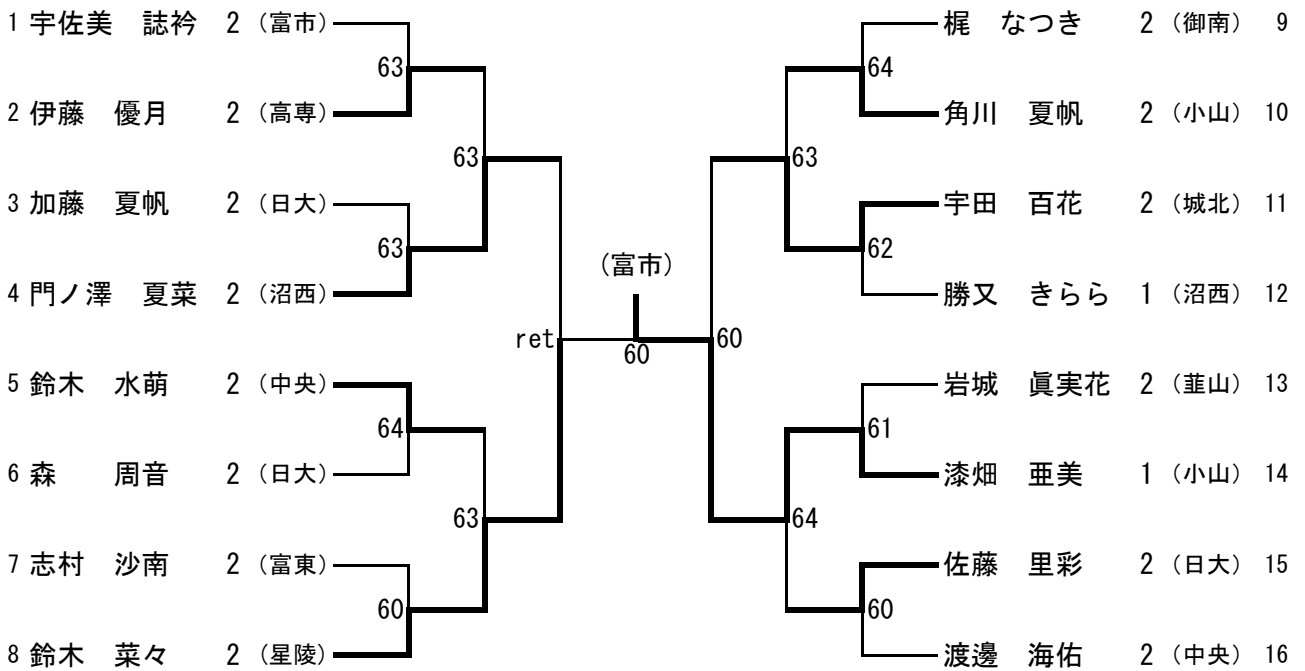

H27 平杯女子ダブルス ベスト32

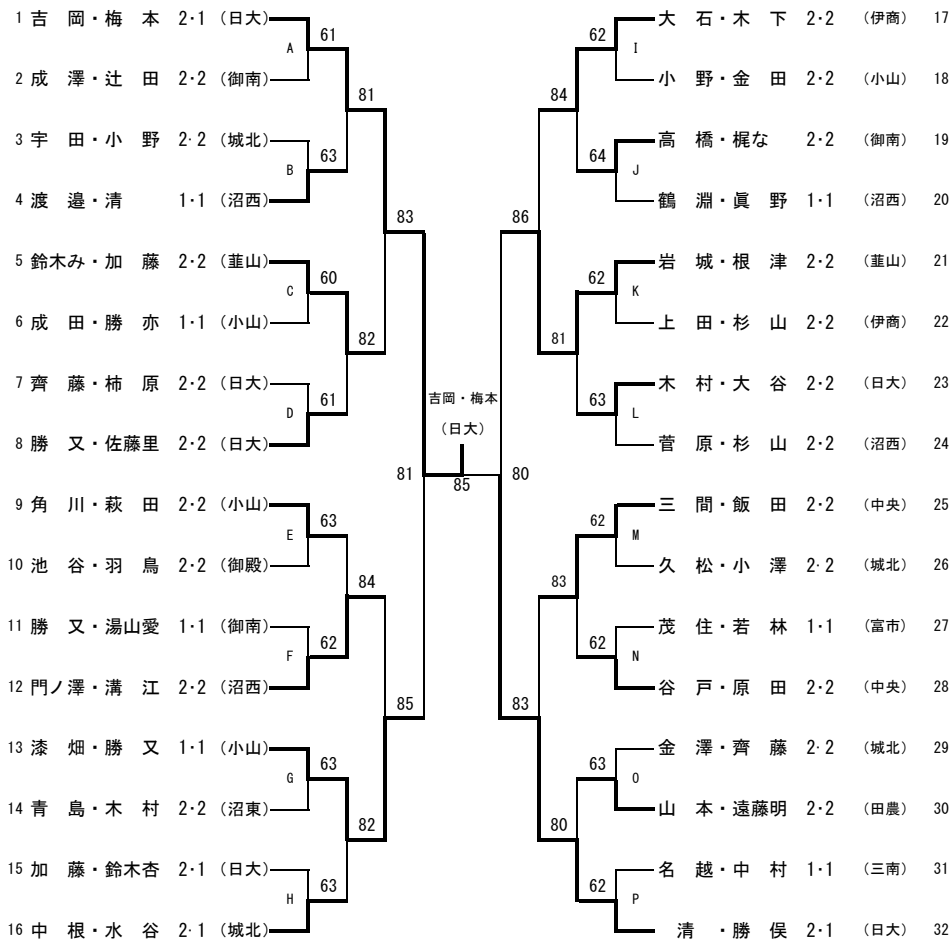

順位		
1位	吉岡・梅本 2・1	(日大)
2位	清・勝俣 2・1	(日大)
3位	漆畑・勝又 1・1	(小山)
4位	岩城・根津 2・2	(葦山)
5位	鈴木み・加藤 2・2	(葦山)
6位	三間・飯田 2・2	(中央)
7位	門ノ澤・溝江 2・2	(沼西)
8位	大石・木下 2・2	(伊商)
9位	勝又・佐藤里 2・2	(日大)
10位	谷戸・原田 2・2	(中央)
11位	高橋・梶な 2・2	(御南)
12位	角川・萩田 2・2	(小山)
13位	渡邊・清 1・1	(沼西)
14位	山本・遠藤明 2・2	(田農)
15位	中根・水谷 2・1	(城北)
16位	木村・大谷 2・2	(日大)
17位	加藤・鈴木杏 2・1	(日大)
18位	久松・小澤 2・2	(城北)
19位	齊藤・柿原 2・2	(日大)
20位	菅原・杉山 2・2	(沼西)
21位	成澤・辻田 2・2	(御南)
22位	小野・金田 2・2	(小山)
23位	久松・小澤 2・2	(城北)
24位	池谷・羽鳥 2・2	(御殿)
25位	名越・中村 1・1	(三南)
26位	青島・木村 2・2	(沼東)
27位	成田・勝亦 1・1	(小山)
28位	上田・杉山 2・2	(伊商)
29位	鶴淵・真野 1・1	(沼西)
30位	宇田・小野 2・2	(城北)
31位	茂住・若林 1・1	(富市)
32位	勝又・湯山愛 1・1	(御南)

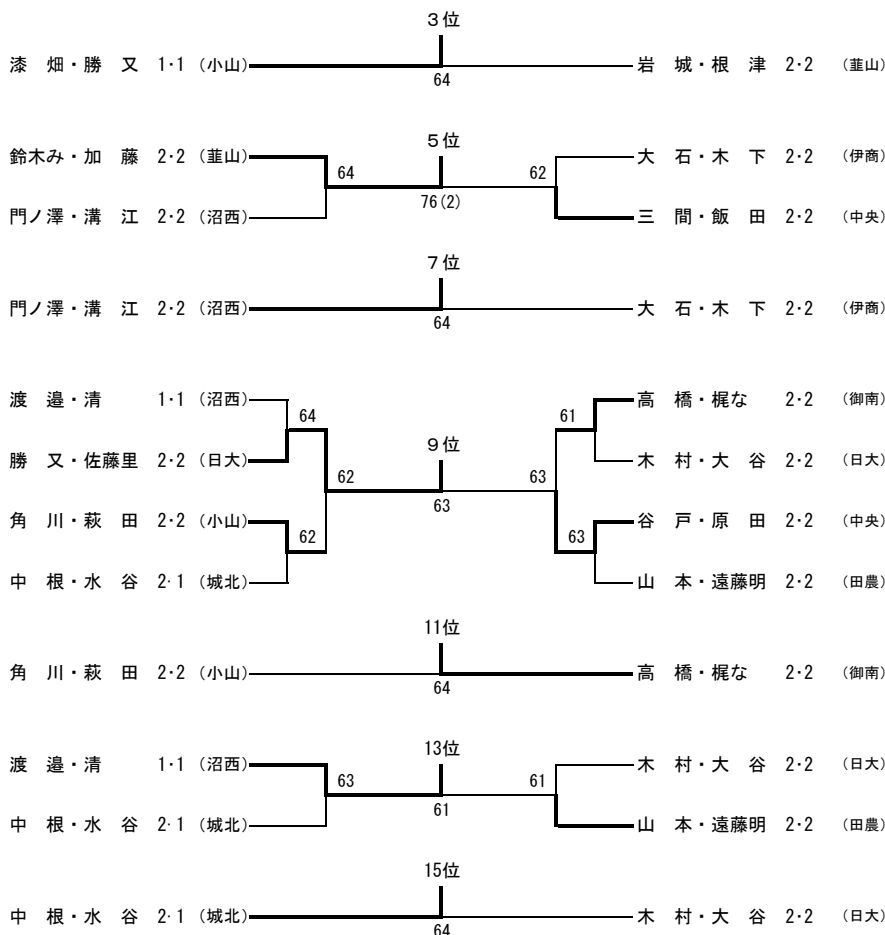

H27 平杯女子ダブルス 下位順位戦

